

사용설명서

저작권

© 2019 Samsung Electronics Co., Ltd. 모든 권한을 소유합니다.

이 사용 설명서는 정보 제공을 목적으로 제공됩니다. 이 문서에 포함된 모든 정보는 사전 통보 없이 변경될 수 있습니다.

Samsung Electronics는 본 사용 설명서 사용으로 인해 발생하는 직/간접적 손해에 대해 책임지지 않습니다.

- Samsung과 Samsung 로고는 Samsung Electronics Co., Ltd의 상표입니다.
- Microsoft, Windows XP, Windows Vista, Windows 7, Windows 8, Windows Server 2008 R2, Windows 10, Windows Server 2016은 마이크로소프트사의 상표 또는 등록 상표입니다.
- Mopria, Mopria 로고, Mopria Alliance 로고는 미국 및 기타 국가에서 Mopria Alliance, Inc.의 등록 상표 및 서비스 마크입니다. 무단 사용을 엄격히 금지합니다.
- iPad, iPhone, iPod touch, Mac 및 Mac OS는 미국 및 기타 국가에 등록된 Apple Inc. 상표입니다. AirPrint 및 AirPrint 로고는 Apple Inc.의 상표입니다.
- 모든 다른 상표 또는 제품 이름은 해당하는 회사 또는 조직의 상표입니다.

REV. 1.02

목차

소개	제품의 특징점	6
	모델별 기능	7
	알아두면 편리한 정보	9
	사용 설명서 정보	10
	안전 정보	11
	제품 모습	17
	조작부	20
	제품 전원 켜기	21
소프트웨어 설치	22	
<hr/>		
기본 사용법 배우기	제품 기본 설정하기	24
	용지 및 용지함	25
<hr/>		
네트워크 연결된 제품 사용하기	유선 네트워크 사용	35
	네트워크로 드 라이버 설치	37
	무선 네트워크 사용하기	38
	SyncThru™ Web Service 사용하기	44
	NFC 기능 사용	47
	Samsung 모바일 앱	53
	Mopria™	54
	AirPrint	56
<hr/>		
인쇄하기	기본 인쇄	62
	인쇄 작업 취소	63
	인쇄 기본 설정 창 열기	64
	자주 쓰는 설정 사용	65
	도움말 사용	66
	인쇄 기능 사용	67
	Samsung Easy Printer Manager 사용하기	72
	프린터 상태 프로그램 사용하기	75
<hr/>		
유지 관리	소모품 및 별매품 (옵션) 주문하기	78
	사용 가능한 소모품	79

사용 가능한 유지관리 부품	80
토너 카트리지 보관	81
토너 고루 섞기	83
토너 카트리지 교체	84
토너 수집 장치 교체	85
이미징 드럼 교체	86
제품 청소하기	88

문제 해결

용지 걸림을 예방할 수 있는 정보	91
용지 걸림 해결하기	92
상태 표시등 (LED) 이해하기	94
소모품 정보 리포트에 “Low Toner” 또는 “Very Low Toner” 메시지 표시	96
용지 급지 문제	97
전원 및 케이블 연결 문제	98
기타 문제 해결하기	99
무선 네트워크 문제 해결	109

부록

일반적인 사양	113
인쇄 용지 규격	114
시스템 요구사항	116

소개

이 장에서는 제품을 사용하기 전에 알아야 할 정보를 제공합니다.

• 제품의 특징점	6
• 모델별 기능	7
• 알아두면 편리한 정보	9
• 사용 설명서 정보	10
• 안전 정보	11
• 제품 모습	17
• 조작부	20
• 제품 전원 켜기	21
• 소프트웨어 설치	22

제품의 특징점

친환경적인 제품

- 한 장의 용지에 여러 페이지를 인쇄하여 용지를 절약할 수 있습니다.
- 일정 시간 제품을 사용하지 않으면 자동으로 절전 모드로 들어가 전력 소모를 절약
- 에너지 절약을 위하여 재생용지 사용을 권장합니다.

편리성

제품에 대한 도움말, 고객 지원 요청, 제품 드라이버, 사용 설명서 및 주문 정보 등을 얻으려면 Samsung 웹사이트(www.samsung.com/sec/support/)에 접속하세요.

다양한 기능과 인쇄환경 지원

- 다양한 용지 사이즈를 지원합니다.
- 워터마크를 인쇄해 보세요. "Confidential"과 같은 문자를 배경글로 넣어 인쇄 기능을 사용할 수 있습니다.
- 포스터 인쇄: 문서 각 페이지의 텍스트와 그림이 용지 여러 장에 걸쳐 확대 및 인쇄된 다음 함께 테이핑하여 포스터를 만들 수 있습니다.

다양한 무선 설정 방법 지원



무선 네트워크는 모델에 지원 여부에 따라 지원되지 않을 수 있습니다.

- (1) (무선) 사용하기
 - 제품 및 액세스 포인트 (또는 무선 라우터)에 (1)(무선) 버튼을 이용하여 간편하게 무선 연결을 할 수 있습니다.
- USB 케이블 이용하기
 - USB 케이블을 이용해 무선 네트워크에 연결하고 다양한 무선 설정을 할 수 있습니다.
- Wi-Fi Direct 이용하기
 - Wi-Fi Direct 기능을 이용하여 편리하게 모바일 장치에서 무선 인쇄를 지원합니다.

모델별 기능

일부 기능과 옵션은 모델 또는 국가에 따라 제공되지 않을 수 있습니다.

운영 체제

운영 체제	C51x series	C51xW series
Windows	●	●
Mac ^{ab}	●	●
Linux	●	●

a.AirPrint를 사용하면 Mac OS에서 직접 인쇄할 수 있습니다.

b.Mac 10.11, 10.12, 10.13에만 해당합니다.

(●: 지원됨, 공란: 지원되지 않음)

소프트웨어

소프트웨어	C51x series	C51xW series
SPL 프린터 드라이버	●	●
Samsung Easy Printer Manager	●	●
Samsung Printer Status	●	●
SyncThru™ Web Service		●

(●: 지원됨, 공란: 지원되지 않음)

다양한 기능

기능	C51x series	C51xW series
Hi-Speed USB 2.0	●	●
네트워크 인터페이스 Ethernet 10/100 Base TX 유선 랜		●
네트워크 인터페이스 802.11b/g/n 무선 랜 ^a		●
Wi-Fi Protected Setup™ (WPS)		●
수동 양면 (2면) 인쇄 ^b	●	●
NFC (Near Field Communication) 인쇄		●
Mopria™		●
AirPrint		●
Samsung Mobile Print		●

a. 국가에 따라 무선 LAN 카드가 제공되지 않을 수 있습니다. 일부 국가는 802.11 b/g 만 적용할 수 있습니다. 현지 삼성 대리점이나 프린터를 구입한 매장으로 연락하세요.

b. Windows OS에서만 지원됩니다.

(●: 지원됨, 공란: 지원되지 않음)

알아두면 편리한 정보

제품의 드라이버를 다운 받고 싶어요.

- 제품의 최신 드라이버를 다운 받아 시스템에 설치하려면 www.samsung.com/sec/support/에 접속하세요.

소모품을 구입하고 싶어요.

- Samsung 판매처에 문의하거나 제품을 구입한 소매처에 문의하세요.
- <https://www.samsung.com/sec/printer-supplies/>를 방문하세요. 제품을 사용하는 국가 / 지역을 선택하면 서비스 신청에 대한 정보를 얻을 수 있습니다.

상태 표시등(LED)이 깜박이거나 계속 켜 있어요.

- 제품의 전원을 껐다 켜주세요.
- 상태 표시등(LED)을 이해하고 문제 해결하세요. ("상태 표시등 (LED) 이해하기" 94쪽참조)

용지가 걸렸습니다.

- 덮개를 열었다 닫으세요. ("앞 모습" 18쪽참조)
- 용지 제거하는 방법을 확인하고 문제 해결하세요. ("용지 걸림 해결하기" 92쪽참조)

인쇄가 흐리게 나와요.

- 토너 부족 또는 토너 쏠림 현상으로 흐리게 나올 수 있습니다. 토너 카트리지를 흔드세요.
- 인쇄 품질 설정을 변경하세요.
- 토너 카트리지를 교체하세요.

인쇄가 안 됩니다.

- 인쇄 대기열을 열어 대기 문서를 삭제하세요. ("인쇄 작업 취소" 63쪽참조)
- 인쇄 드라이버를 삭제하고 다시 설치하세요. ("소프트웨어 설치" 22쪽참조)
- Windows에서 기본 프린터로 지정하세요.

컬러프린터에서 흑백으로 인쇄하고 싶어요.

- 인쇄 창에서 기본 설정 또는 프린터 속성을 클릭한 다음 그래픽에서 색상 설정을 흑백으로 선택하세요.
- 제어판의 장치 및 프린터에서 해당 프린터의 인쇄 기본설정을 선택한 다음 그래픽에서 색상 설정을 흑백으로 선택하세요.

사용 설명서 정보

본 사용 설명서는 실제 사용하는 방법을 단계적으로 자세하게 설명할 뿐만 아니라 제품의 기본적인 정보도 함께 제공합니다.



- 이 설명서는 버리지 마시고 보관하셨다가 필요할 때 참조하세요.
- 제품을 사용하기 전에 안전을 위한 주의사항을 먼저 읽어보세요.
- 제품 사용시 문제가 발생하면 문제 해결편을 확인하세요.
- 이 설명서에서 사용되는 전문 용어는 용어 설명편에 설명되어 있습니다.
- 사용 설명서의 그림은 제품의 옵션이나 모델에 따라 실제 제품과 다를 수 있습니다.
- 사용 설명서에 제시된 스크린샷은 제품의 펌웨어/드라이버 버전에 따라 실제와 다를 수 있습니다.
- 사용 설명서의 절차는 주로 Windows 7을 기준으로 합니다.

표기법

본 설명서에서 사용하는 일부 용어는 아래와 같이 혼용될 수 있습니다.

- 원고는 원본과 같은 뜻입니다.
- 종이는 용지 또는 인쇄 용지와 같은 뜻입니다.
- 제품은 프린터 또는 복합기를 의미합니다.

본문 표기 아이콘



아이콘	문자	설명
	주의	제품의 기계적 손상이나 오작동을 방지하기 위한 정보를 제공합니다.
	경고	신체적 상해의 가능성을 경고합니다.
	참고	제품의 기능과 성능에 대한 추가 정보나 자세한 사양을 제공합니다.

안전 정보

이 경고와 예방 조치는 사용자 및 다른 사람의 상해를 방지하고 제품의 잠재적인 손상을 방지하기 위해 포함되었습니다. 제품을 사용하기 전에 이 지시 사항을 충분히 모두 읽고 주의하세요. 안전 정보를 읽은 다음에는 나중에 참조할 수 있도록 잘 보관하세요.



중요한 안전 아이콘



사용 설명서에서 사용되는 아이콘과 기호에 대한 설명

	경고	심각한 신체적 상해나 사망을 초래할 수 있는 위험 또는 안전하지 않은 작업
	주의	가벼운 신체적 상해나 재산 상의 손상을 초래할 수 있는 위험 또는 안전하지 않은 작업
	시도하지 마세요.	



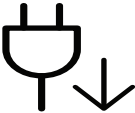

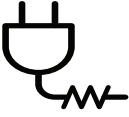

작동 환경

경고

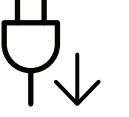
	손상된 전원 코드나 헐거운 콘센트는 사용하지 마세요. 감전, 화재의 위험이 있습니다.
	제품 위에는 아무 것도 올려놓지 마세요. (물, 작은 금속류, 무거운 물건, 촛불, 담뱃불 등) 감전, 화재의 위험이 있습니다.
	<ul style="list-style-type: none">제품이 과열되거나 제품에서 이상한 소리나 냄새, 연기가 나면 즉시 전원 스위치를 끄고 플러그를 빼세요.제품 문제 발생시 즉시 전원을 차단할 수 있도록 전원 콘센트는 쉽게 접근할 수 있는 위치에 있어야 합니다. 감전, 화재의 위험이 있습니다.

	<p>전원 코드를 무리하게 구부리거나 무거운 물건에 눌러 망가지지 않도록 하세요. 전원 코드를 밟거나 무거운 물체로 누를 경우 감전되거나 화재가 발생할 수 있습니다.</p>
	<p>코드 부분을 잡아당겨 빼거나 젖은 손으로 전원 플러그를 만지지 마세요. 감전, 화재의 위험이 있습니다.</p>

 주의

	<p>천등 번개가 치거나 오랜 시간 사용하지 않을 때에는 전원 플러그를 빼 주세요. 감전, 화재의 위험이 있습니다.</p>
	<p>종이가 인쇄되어 나오는 부분이 뜨거우므로 주의하세요. 화상을 입을 수 있습니다.</p>
	<p>제품을 떨어뜨렸거나 제품 외부가 손상되어 보일 경우, 제품에 연결된 모든 코드를 분리하고 전원 플러그를 뺀 후 전문 서비스 센터로 연락해주세요. 그렇게 하지 않으면 감전이나 화재의 위험이 있습니다.</p>
	<p>설명대로 따라 했지만 제품이 정상적으로 작동하지 않을 경우, 제품에 연결된 모든 코드를 분리하고 전원 플러그를 뺀 후 전문 서비스 센터로 연락해주세요. 그렇게 하지 않으면 감전이나 화재의 위험이 있습니다.</p>
	<p>플러그가 콘센트에 들어가지 않으면 무리해서 넣지 마세요. 감전의 위험이 있으므로 전기 기술자를 불러 전기 콘센트를 교체하세요.</p>
	<p>애완동물이 AC 전원, 전화선, 컴퓨터 코드 등을 물지 않게 하세요. 화재가 발생하거나, 애완동물이 감전 또는 부상을 당할 수 있습니다.</p>

작동 방법

 주의

	<p>인쇄되어 나오는 종이를 무리하게 잡아당겨 빼지 마세요. 그럴 경우 제품이 손상될 수 있습니다.</p>
---	---

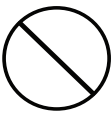
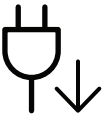
	프린터와 용지를 넣는 카세트 사이에 손이 끼이지 않도록 주의하세요. 부상을 입을 수 있습니다.
	용지를 보충하거나 걸린 용지를 제거할 때는 주의하세요. 새 용지는 모서리가 날카로워 베일 수 있습니다.
	용지를 연속하여 다량으로 인쇄하는 경우 용지가 출력되는 바닥 면이 뜨거워질 수 있습니다. 어린이가 이 부분을 만지지 못하도록 하세요. 화상을 입을 수 있습니다.
	걸린 용지를 제거할 때에는 핀셋이나 끝이 뾰족한 금속도구를 사용하지 마세요. 제품이 손상될 수 있습니다.
	인쇄된 용지가 적재되는 곳에 용지가 너무 많이 쌓이지 않도록 하세요. 제품이 손상될 수 있습니다.
	제품의 포트 및 환풍구를 막거나 이물질이 들어가지 않게 하세요. 내부 부품의 온도 상승으로 인해 제품 손상이나 화재의 원인이 될 수 있습니다.
	본 사용 설명서에 명시된 사용법 외의 사용방법으로 제품을 사용할 경우 위험한 방사선 노출의 원인이 될 수 있습니다.
	본 제품의 전원 차단 장치는 전원 코드입니다. 전원 공급을 차단하려면 전원 코드를 전기 콘센트에서 빼면 됩니다.





설치/운반



경고

	습기, 먼지가 많은 곳, 물(빗물)이 튀는 곳에 설치하지 마세요. 감전, 화재의 위험이 있습니다.
---	---

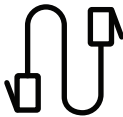
	<p>운영 온도 및 습도 조건이 충족되는 환경에 제품을 배치하세요.</p> <p>빙점 온도 이하의 환경이나 빙점 이하의 장소에서 이동시킨지 얼마 지나지 않은 제품을 사용하지 마세요. 제품에 손상을 가져올 수 있습니다. 제품의 내부 온도가 지정된 운영 온도 및 습도 범위 내에 있을 때에만 제품을 운영하시기 바랍니다.</p> <p>그렇지 않으면 인쇄 품질이 떨어지며 치명적인 고장의 원인이 될 수 있습니다.</p> <p>("일반적인 사양" 113쪽참조)</p>
---	--

 **주의**

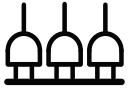



	<p>제품을 옮기기 전에는 전원을 끄고 코드를 모두 빼세요. 아래 정보는 제품의 무게만을 기준으로 한 제안입니다. 만약 몸 상태가 제품을 들어 올릴 수 없다면, 제품을 들어 올리지 말고 도움을 요청하세요. 항상 제품을 안전하게 들어 올릴 수 있는 적절한 수의 사람이 들어 올릴 수 있도록 하세요.</p> <ul style="list-style-type: none"> • 제품 무게 20 kg 이하: 한 사람이 옮길 수 있습니다. • 제품 무게 20~40 kg: 두 사람이 옮겨야 합니다. • 제품 무게 40 kg 이상: 네 사람 이상이 필요합니다. <p>제품이 떨어져 망가지거나 사람이 다칠 수 있습니다.</p>
	<p>바닥이 평평하며 안정되고, 공기 순환을 위해 충분한 공간이 있는 장소를 선택해주세요. 덮개, 용지함을 열기 위한 여분의 공간을 고려해주세요.</p> <p>이 장소는 통풍이 잘 되어야 하고, 직사광선을 받는 곳, 열기가 나는 곳, 습기가 많은 곳과 멀어야 합니다.</p>
	<p>환기가 안되는 실내에서 오랜 시간 동안 사용하거나 다량으로 인쇄하는 경우 실내 공기가 오염되어 건강에 해로울 수 있습니다. 통풍이 잘되는 곳에 설치하거나 주기적으로 창문을 열어 환기를 시켜 주세요.</p>
	<p>불안정한 곳에 설치하지 마세요.</p> <p>제품이 떨어져 망가지거나 사람이 다칠 수 있습니다.</p>
	<p>AWG^a 26번 규격이나, 필요 시 더 굵은 전화선만 사용하세요.</p> <p>그렇게 하지 않으면 제품 손상의 원인이 될 수 있습니다.</p>
	<p>반드시 접지 단자가 있는 콘센트에 연결하세요.</p> <p>그렇게 하지 않으면 감전이나 화재의 위험이 있습니다.</p>
	<p>안전한 사용을 위해 제품과 함께 제공된 전원 코드를 사용하세요. 110V 제품에 2미터보다 긴 코드를 사용하는 경우 굵기가 16 AWG 이상이어야 합니다.</p> <p>그렇게 하지 않을 경우 제품 고장의 원인이 되며, 감전, 화재의 위험이 있습니다.</p>

	커버로 덮거나 벽장 등에 설치하지 마세요. 통풍이 잘 안되면 화재의 위험이 있습니다.
	벽면의 콘센트나 다중 연결 콘센트에 과부하가 걸리지 않도록 하세요. 과부하가 걸리면 제품 성능이 떨어지고, 감전되거나 화재가 발생할 수 있습니다.
	본 제품은 라벨에 표시되어 있는 전원에 연결되어야 합니다. 사용하고 있는 전원을 확인하려면 전력회사에 문의하세요.

a.AWG: 미국 전선 규격(American Wire Gauge)

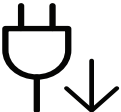
유지보수/점검

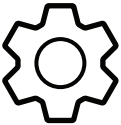
주의

	기기 내부를 청소하기 전에 벽면 콘센트에서 제품을 분리하세요. 제품에 물을 직접 뿌리거나 제품을 벤젠, 신나, 알코올 등으로 닦지 마세요. 감전, 화재의 위험이 있습니다.
	소모품 교환이나 제품 청소 등의 이유로 제품 내부에 손을 넣을 경우에는 제품을 작동하지 마세요. 다칠 수 있습니다.
	청소용품은 어린이의 손이 닿지 않도록 주의하세요. 어린이가 다칠 수 있습니다.
	제품을 직접 분해, 수리, 개조하지 마세요. 제품이 손상될 수 있습니다. 수리해야 할 때는 서비스 센터로 연락하세요.
	반드시 본 제품과 함께 제공되는 설명서의 지시대로만 청소 및 관리하세요. 그렇게 하지 않으면 제품이 손상될 수 있습니다.
	전원 플러그 및 플러그의 접촉 표면에 먼지나 물이 없도록 하세요. 그렇게 하지 않으면 감전이나 화재의 위험이 있습니다.
	<ul style="list-style-type: none"> • 나사로 고정되어 있는 덮개나 보호 장치를 분리하지 마세요. • 정착기 고장 시 지정된 서비스 기술자가 아니면 수리 할 수 없습니다. 지정되지 않은 사람이 수리하면 화재나 감전의 위험이 있습니다. • 제품은 지정된 서비스 기술자가 아니면 수리할 수 없습니다.

소모품 사용





주의

	<p>토너 카트리지를 분해하지 마세요. 토너 먼지를 마시거나 삼키면 위험할 수 있습니다.</p>
	<p>사용된 토너 카트리거나 정착기 등의 소모품은 화기에 노출시키거나 소각하지 마세요. 폭발하거나 화재의 위험이 있습니다.</p>
	<p>토너 카트리지 등 소모품 보관 시 어린이 손에 닿지 않도록 주의하세요. 토너 먼지를 마시거나 삼키면 위험할 수 있습니다.</p>
	<p>재생 소모품 사용은 제품 고장의 원인이 되므로 사용하지 마세요. 재생 소모품으로 인한 고장 발생시 유상 서비스 처리됩니다.</p>
	<p>토너 가루를 포함한 소모품(토너 카트리지, 토너 수집 장치, 이미징 드럼 등)은 다음을 준수하세요.</p> <ul style="list-style-type: none"> • 임의로 폐기 처리하지 마세요. 제품을 구입한 대리점 또는 소매처에 문의하세요. • 함부로 세척하지 마세요. • 토너 수집 장치의 경우 토너통을 비운 뒤에 재사용하지 마세요. <p>위 사항을 준수하지 않으면 제품이 손상되어 오작동하거나 환경 오염이 될 수 있습니다. 사용자의 부주의로 발생한 손상은 무상 보증이 적용되지 않습니다.</p>
	<p>토너가 옷에 묻었을 때, 뜨거운 물로 씻지 마세요. 뜨거운 물로 씻으면 옷에 토너 얼룩이 남을 수 있습니다. 반드시 찬물을 사용하세요.</p>
	<p>토너 카트리지를 교체하거나 걸린 용지를 제거할 때, 토너 가루가 옷이나 신체에 묻지 않도록 조심하세요. 토너 먼지를 마시거나 삼키면 위험할 수 있습니다.</p>

제품 모습

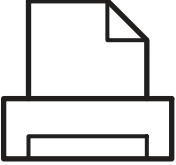
구성품

실제 구성품은 아래 그림과 다를 수 있습니다. 일부 구성품은 설정에 따라 변경될 수 있습니다.

	제품 ^a
	간단 설치 설명서
	전원 코드
	기타 구성품 ^b

a. 모델에 따라 이 그림과 실제 제품의 모양이 다를 수 있습니다. 제품에는 여러 타입이 있습니다.

b. 기타 구성품은 국가 또는 모델에 따라 달라집니다.

앞 모습



- 모델에 따라 이 그림과 실제 제품의 모양이 다를 수 있습니다.
- 일부 기능과 별매품(옵션)은 모델 또는 국가에 따라 제공되지 않을 수 있습니다. ("모델 별 기능" 7쪽 참조)

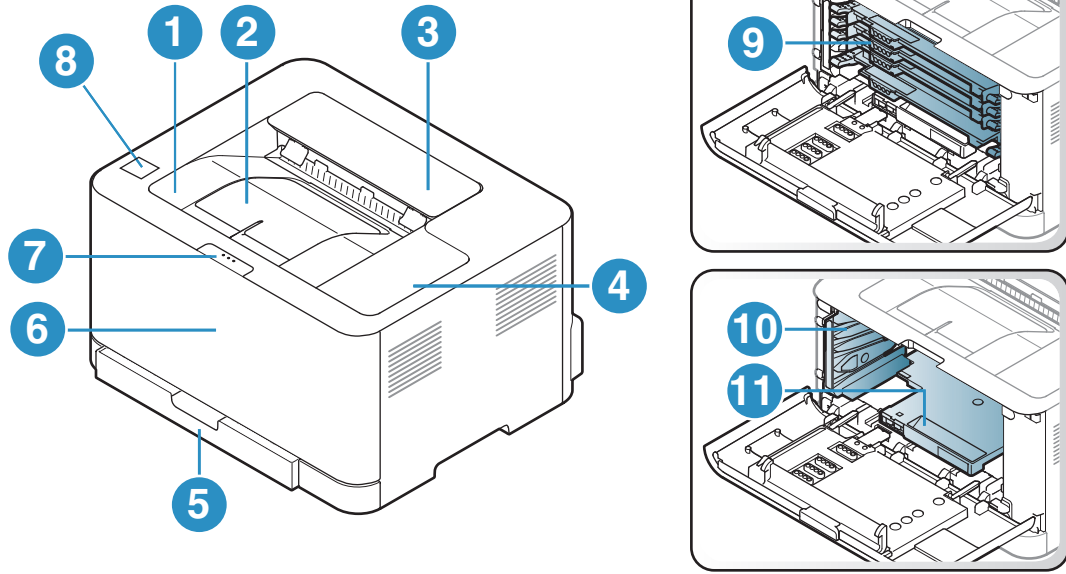

1	인쇄된 용지가 쌓이는 곳	7	앞덮개 열림 버튼
2	인쇄된 용지의 받침대	8	NFC (Near Field Communication) 태그 ^a
3	상부 덮개	9	토너 카트리지
4	조작부	10	토너 수집 장치
5	용지함	11	이미징 드럼
6	앞덮개		

a.C51xW series만

뒷 모습



- 모델에 따라 이 그림과 실제 제품의 모양이 다를 수 있습니다.
- 일부 기능과 별매품(옵션)은 모델 또는 국가에 따라 제공되지 않을 수 있습니다. ("모델 별 기능" 7쪽 참조)

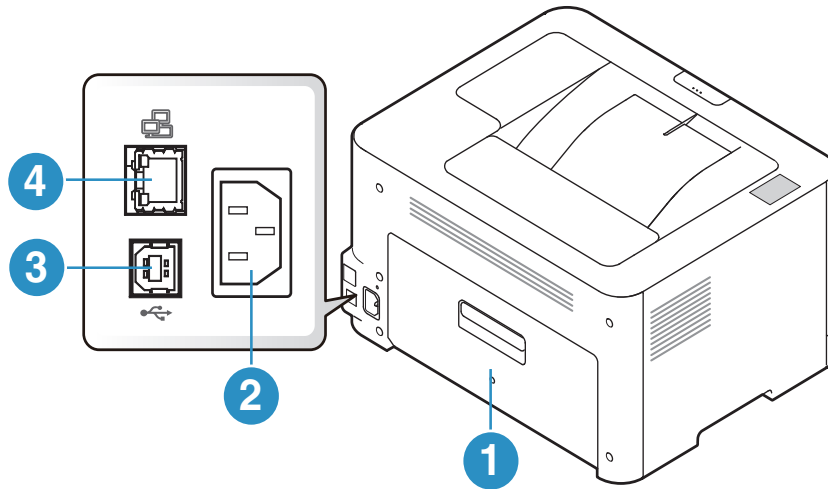

1	뒷덮개
2	전원 코드 연결하는 곳
3	USB 포트
4	네트워크 포트

조작부



조작부는 제품 모델에 따라 모양이 다를 수 있습니다. 조작부에는 여러 타입이 있습니다.

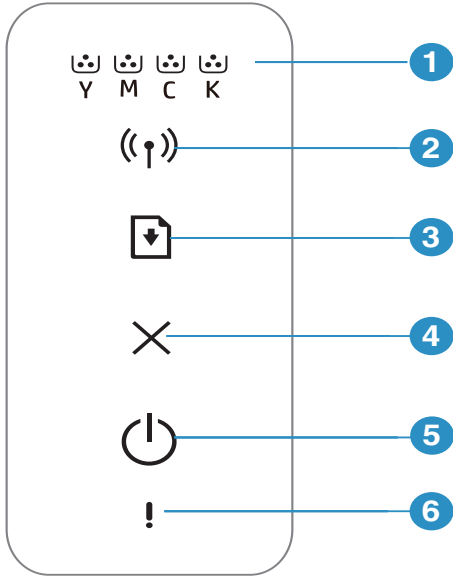



1		토너 LED	토너의 현재 상태를 알려줍니다. ("토너 LED / 무선 LED / 전원 LED" 94쪽참조)
2		WPS ^a	컴퓨터 없이도 무선 네트워크 연결을 간편하게 설정할 수 있습니다. ("무선 네트워크 사용하기" 38쪽참조)
3		재개	<ul style="list-style-type: none"> • 설정 리포트 및 네트워크 설정 리포트 <ul style="list-style-type: none"> - 파란색 전원 표시등(LED)이 천천히 깜박일 때까지 약 10초 정도 이 버튼을 누르고 있다가 놓으세요. • 소모품 정보 보고서 / 오류 보고서를 인쇄할 수 있습니다. <ul style="list-style-type: none"> - 파란색 전원 표시등(LED)이 빠르게 깜박일 때까지 약 15초 정도 이 버튼을 누르고 있다가 놓으세요. • 수동 인쇄 <ul style="list-style-type: none"> - 드라이버에서 양면 인쇄(수동)를 선택한 경우 이 버튼을 눌러 모든 페이지의 양면에 인쇄합니다.
4		취소	언제든지 작동을 중지할 수 있습니다. <ul style="list-style-type: none"> • 인쇄 취소 <ul style="list-style-type: none"> - 인쇄 작업 중에 이 버튼을 누르세요.
5		전원	전원을 켜거나 끌 수 있습니다. 이 버튼을 누르면 절전 모드에서 복귀할 수 있습니다.
6		상태 표시 등 LED	제품의 현재 상태를 알려줍니다. ("상태 표시등 LED" 94쪽참조)

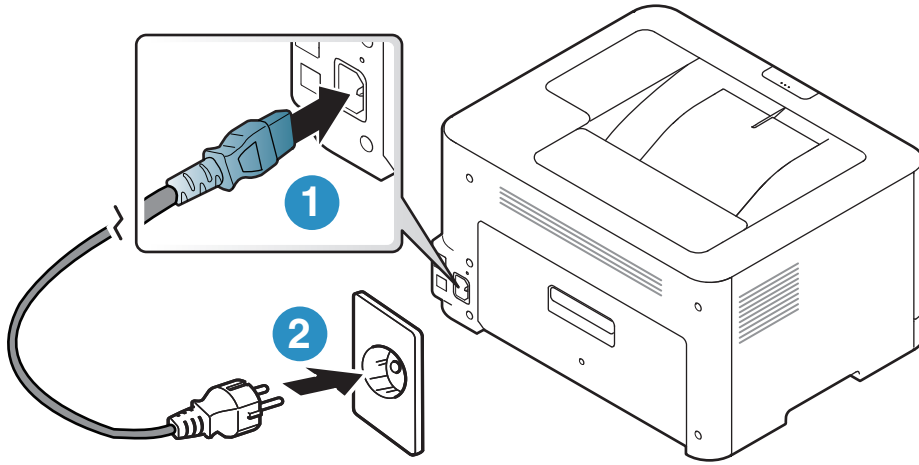

a.C51xW series에만 해당됩니다.

제품 전원 켜기

1 제품에 전원을 연결하세요.



2 조작부의  (전원) 버튼을 누릅니다.

 전원을 끄려면  (전원) 버튼을 약 3초 동안 길게 누르세요.

소프트웨어 설치

제품을 설치하고 컴퓨터에 연결한 후에는 프린터 소프트웨어를 설치해야 합니다. Samsung 웹 사이트(www.samsung.com/sec/support/) 제품 찾기 > 지원 또는 다운로드)에서 소프트웨어를 다운로드하여 설치하세요.

시스템의 OS가 소프트웨어를 지원하는지 확인한 후 설치하시기 바랍니다("운영 체제" 7쪽 참조).



로컬로 연결된 제품은 케이블을 사용하여 컴퓨터에 직접 연결된 제품을 말합니다. 만약 제품이 네트워크에 연결되어 있다면, 아래 단계를 건너 뛰고 네트워크로 연결된 제품의 드라이버 설치하기로 이동하세요. ("네트워크로 드라이버 설치" 37쪽 참조)



길이 3m 이내의 USB 케이블만 사용하세요.

기본 사용법 배우기

제품 설치가 완료된 후에 제품의 기본값을 설정할 수 있습니다. 값을 지정하거나 변경하려면 다음 절을 참고하세요.

- 제품 기본 설정하기 24
- 용지 및 용지함 25

제품 기본 설정하기

제품 설치가 완료된 후에 제품의 기본값을 설정할 수 있습니다.

제품 기본 설정

SyncThru™ Web Service에서 시스템에 지정된 설정을 변경할 수 있습니다. 제품이 네트워크에 연결되어 있으면 **SyncThru™ Web Service > 설정 탭 > 제품 설정**에서 제품의 설정을 지정할 수 있습니다. ("SyncThru™ Web Service 사용하기" 44쪽 참조)

고도 설정하기

제품의 해발 높이에 의해 결정되는 대기압의 영향으로 인쇄 품질이 달라질 수 있습니다. 다음 정보는 최상의 인쇄 품질을 얻을 수 있도록 제품을 설정하는 방법에 대해 설명합니다.

고도값을 설정하기 전에 사용자의 실제 고도를 확인하세요.

- **보통:** 0 ~ 1,000 m
- **높음 1:** 1,000 m ~ 2,000 m
- **높음 2:** 2,000 m ~ 3,000 m
- **높음 3:** 3,000 m ~ 4,000 m
- **높음 4:** 4,000 m ~ 5,000 m



Samsung Easy Printer Manager 또는 **SyncThru™ Web Service**를 이용하여 고도값을 설정할 수 있습니다.

- 제품이 로컬에 연결되어 있으면 **Samsung Easy Printer Manager > 고급 설정 > 장치 설정**에서 장치의 설정을 지정할 수 있습니다. ("Samsung Easy Printer Manager 사용하기" 72쪽 참조)
 - 제품이 네트워크에 연결되어 있으면 **SyncThru™ Web Service > 설정 탭 > 제품 설정**에서 제품의 설정을 지정할 수 있습니다. ("SyncThru™ Web Service 사용하기" 44쪽 참조)
-

용지 및 용지함

이 장에서는 제품에 맞는 용지를 선택하고 용지함을 사용하는 방법을 설명합니다.

인쇄 용지 선택

항상 이 제품의 용지 규격을 충족하는 인쇄 용지를 사용하세요.

인쇄 용지 선택 지침

이 사용 설명서에 설명된 지침을 충족하지 않는 인쇄 용지는 다음과 같은 문제를 일으킬 수 있습니다.

- 인쇄 품질 저하
- 용지 걸림 증가
- 과도한 제품 마모

용지의 무게, 재질, 표면 상태, 수분 함량과 같은 특성이 제품의 성능과 인쇄 품질에 영향을 주는 중요한 요소입니다. 인쇄 용지를 선택할 때는 다음 사항을 반드시 고려하세요.

- 이 제품에 사용할 수 있는 인쇄 용지의 종류, 크기 및 무게는 인쇄 용지 규격에 설명되어 있습니다. ("인쇄 용지 규격" 114쪽참조)
- 원하는 출력물을 얻으려면 선택한 용지가 인쇄 목적에 적합해야 합니다.
- 용지의 밝기: 일부 인쇄 용지는 다른 용지보다 더 하얗기 때문에 보다 선명하고 생생한 이미지를 출력합니다.
- 표면의 부드러운 정도: 용지의 부드러운 정도가 인쇄의 선명도에 영향을 미칩니다.



- 일부 인쇄 용지는 이 사용 설명서의 지침을 모두 충족하면서도 만족스러운 결과를 내지 못할 수 있습니다. 잘못된 용지를 사용했거나, 용지를 잘못 취급하거나, 온도 및 습도가 적절하지 않거나, 기타 제어할 수 없는 변수 때문에 이런 결과가 나올 수 있습니다.
- 인쇄 용지를 대량으로 구입하기 전에 사용 설명서에 명시된 요구 조건을 충족하는지 확인하세요.



- 제품에 맞지 않는 용지를 사용하면 제품이 고장나서 수리가 필요할 수도 있습니다. 이 경우 보증 기간 내라도 Samsung의 무상 서비스를 보장 받지 못합니다.
- 용지함에 들어가는 최대 용지 매수는 용지의 종류에 따라 달라질 수 있습니다. ("인쇄 용지 규격" 114쪽참조)
- 이 제품에는 잉크젯용 사진 용지를 사용할 수 없습니다. 제품 고장의 원인이 됩니다.
- 인화성 용지를 사용하면 화재의 위험이 있습니다.
- 지정된 용지만을 사용하세요. ("인쇄 용지 규격" 114쪽참조)



인화성 용지를 사용하거나 제품에 이물질이 남아있는 경우 제품이 과열되어 화재의 위험이 있습니다.

용지함에 들어가는 최대 용지 매수는 용지의 종류에 따라 달라질 수 있습니다. ("인쇄 용지 규격" 114쪽 참조)

용지함 알아두기

용지함의 크기를 변경하려면 용지 가이드를 조절하세요.

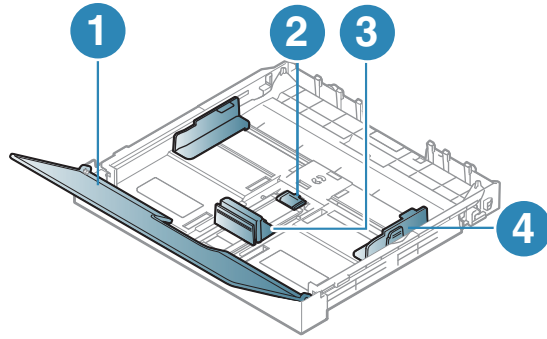

1. 용지 덮개
2. 가이드 잠금
3. 용지 길이 조절 가이드
4. 용지 너비 조절 가이드



가이드 조절을 하지 않으면, 용지 여백과 관계된 오류, 용지 비뚤어짐, 용지 걸림이 발생할 수도 있습니다.

용지함에 용지 넣기

- 1 용지함을 꺼내세요. ("용지함 알아두기" 26쪽참조)

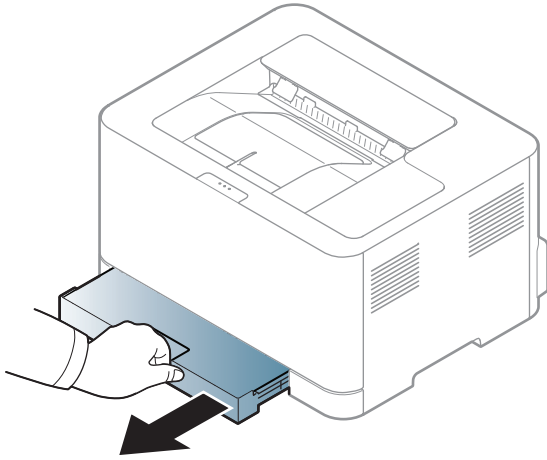

- 2 용지 덮개를 여세요.

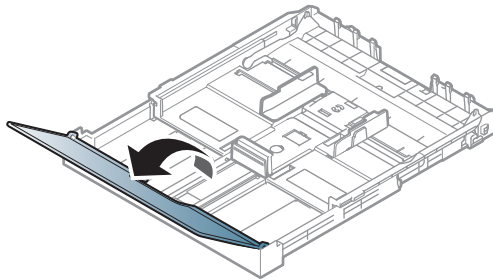

- 3 용지 너비 조절 가이드와 용지 길이 조절 가이드를 사용하여 원하는 용지 크기에 위치시키세요.

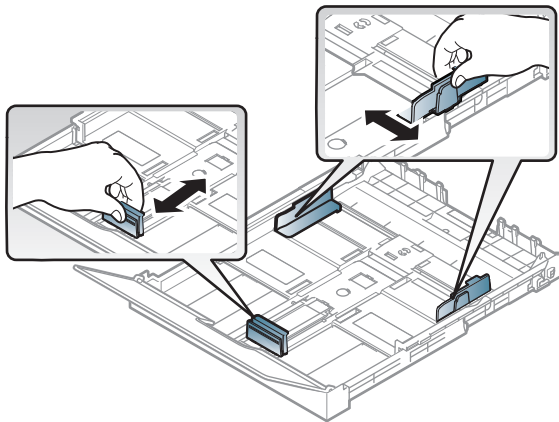

- 4 용지를 넣기 전에 용지들이 서로 붙지 않도록 불거나 털어 주고 가지런하게 정렬하세요.

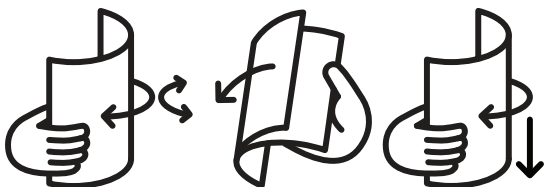

5 인쇄할 면을 위로 향하게 하여 용지를 넣으세요.

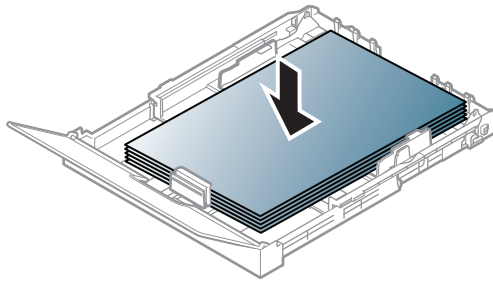

Letter 사이즈보다 작은 용지의 경우는 용지함의 가이드 잠금을 눌러서 열고 용지함을 수동으로 당겨 빼내세요. 용지 길이 조절 가이드와 용지 너비 조절 가이드를 조정하세요.

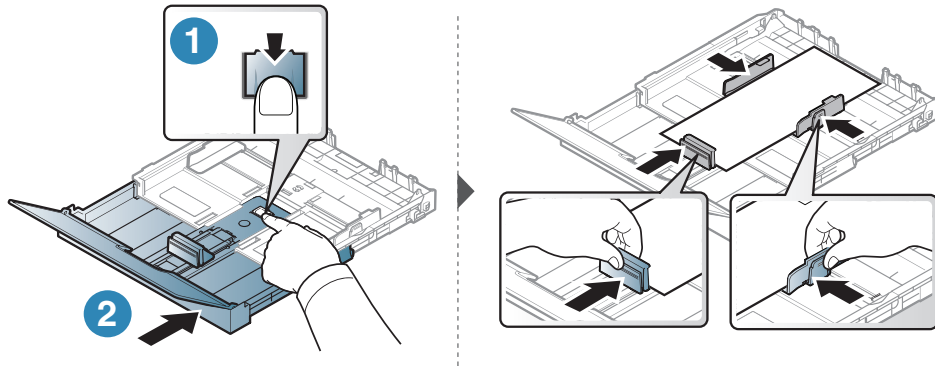

A4 사이즈('Legal' 사이즈와 비슷)보다 작은 용지의 경우는 용지함의 가이드 잠금을 눌러서 열고 용지함을 수동으로 당겨 빼내세요. 용지 길이 조절 가이드와 용지 너비 조절 가이드를 조정하세요.

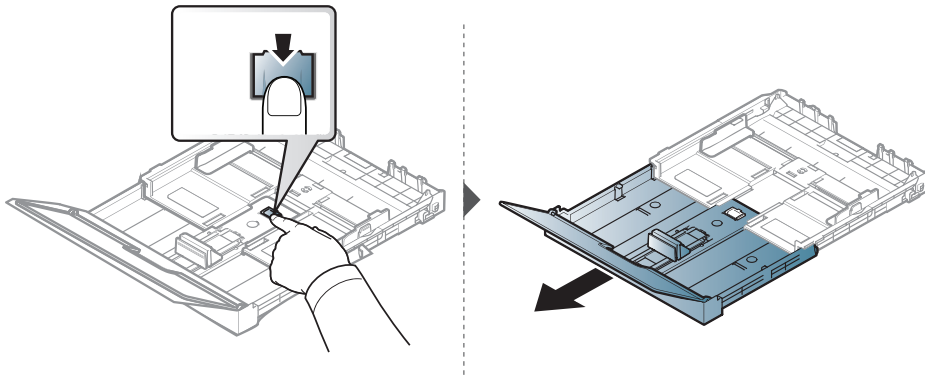

- 가이드 조절을 하지 않으면, 용지 여백과 관련된 오류, 용지 비뚤어짐, 용지 걸림이 발생할 수도 있습니다.
- 가이드를 너무 밀착시켜 용지가 구겨지지 않도록 주의하세요.
- 용지 너비 조절 가이드를 적절히 조절하지 않으면, 용지 걸림의 원인이 됩니다.

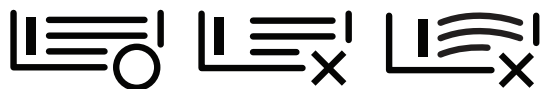

- 앞 가장자리가 말려 있는 용지는 사용하지 마세요. 용지 걸림 또는 용지 주름의 원인이 됩니다.



- 6 용지 너비 조절 가이드를 용지 가장자리에 닿도록 밀되 너무 세게 밀어서 용지가 휘지 않게 하세요.

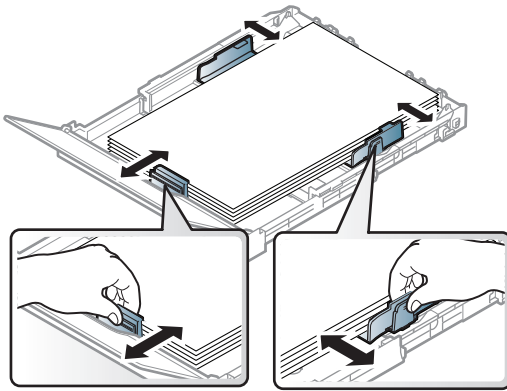

- 7 용지 덮개를 닫으세요.

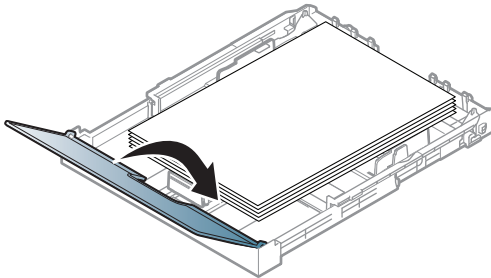

- 8 용지함을 삽입하세요.

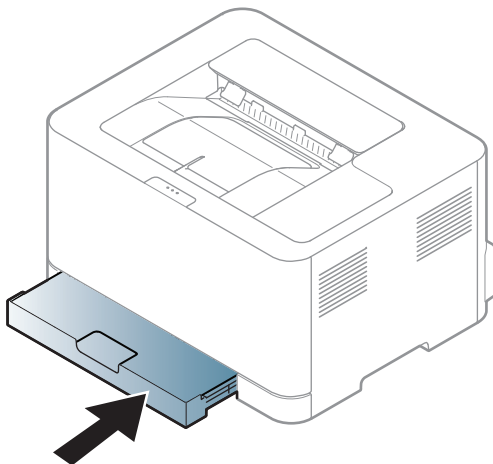

9 문서를 인쇄를 하려면, 용지함에 용지를 넣은 후 용지 크기와 종류를 설정해야 합니다. ("용지 크기와 종류 설정" 33쪽참조)

용지함은 사용자의 국가에 따라 Letter나 A4로 맞춰져 있습니다. A4 또는 Letter 사이즈로 변경하려면 레버와 용지 너비 조절 가이드를 적절하게 조정해야 합니다.

1 제품에서 용지함을 빼내세요. 용지 덮개를 열고 필요하면 용지함에서 용지를 모두 제거하세요.

2 용지 사이즈를 Letter로 변경하려면 용지함 뒤쪽의 레버를 누르고 레버를 시계 방향으로 회전하세요. 용지 길이 조절 가이드를 legal 사이즈 용지(LGL)로 움직이면 레버가 보입니다.

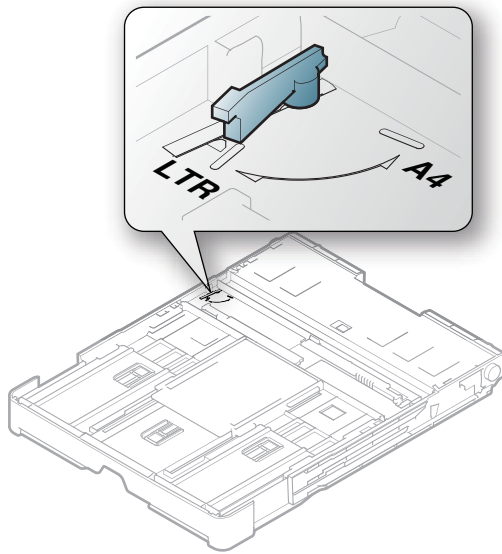

3 용지 너비 조절 가이드를 누르고 레버의 가장자리로 미세요.

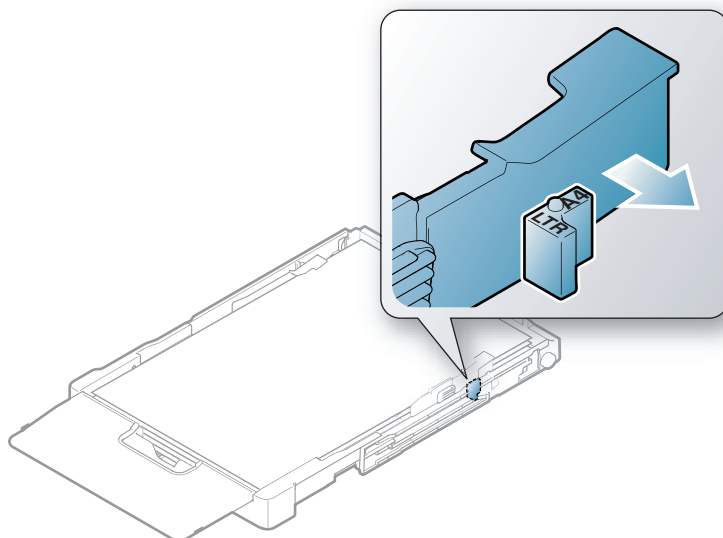



용지 사이즈를 A4로 변경하려면 먼저 용지 너비 조절 가이드를 왼쪽으로 옮기고 레버를 반시계 방향으로 회전하세요. 레버에 억지로 힘을 가하면 용지함이 손상될 수 있습니다.

특수 용지에 인쇄하기

아래의 표는 용지함에 사용할 수 있는 특수 용지를 보여줍니다.

제품의 용지 설정을 변경하려면 **인쇄 기본 설정 창 > 용지 탭 > 용지 종류** ("인쇄 기본 설정 창 열기" 64쪽참조).



특수 용지를 사용할 때에는 한 번에 한 장씩 급지하기를 권장합니다. ("인쇄 용지 규격" 114쪽참조)

지원되는 용지의 무게를 보려면 "인쇄 용지 규격" 114쪽을 참조하세요.

종류	용지함
일반 용지	●
중량지 90-120g	●
얇은 용지	●
본드 용지	●
컬러	●
초중량지	●
라벨 용지	●
인쇄된 용지	●
재생 용지	●
광택지 111~130g	●
광택지 131~175g	●
광택지 176~220g	●
무광택 120g	●
무광택 150g	●
무광택 200g	●

(●: 지원 됨)

라벨 용지

제품의 손상을 방지하기 위해 반드시 레이저 프린터용으로 제작된 라벨 용지만 사용하세요.

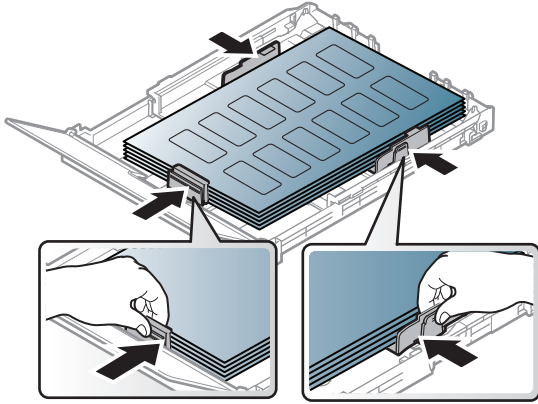

- 라벨 용지를 선택할 때는 다음 사항을 확인하세요.
 - **접착제:** 인쇄 중 발생하는 정착기 열에 잘 견디는 접착제가 사용되어야 합니다. 제품의 정착기 열(약 170°C)은 제품 사양을 확인하세요.
 - **배열:** 라벨 사이의 뒷면이 노출되지 않은 라벨 용지만 사용하세요. 떼어진 부분의 라벨이 벗겨지면서 심각한 용지 걸림 현상을 일으킬 수 있습니다.
 - **인쇄된 용지 휘어짐:** 용지의 휘어진 정도가 5 mm 이하가 되도록 평평하게 만든 후 인쇄해야 합니다.
 - **상태:** 구겨진 라벨 용지, 접착 부분에 공기가 들어간 라벨 용지 또는 그 밖에 라벨이 떨어질 수 있는 용지는 사용하지 마세요.
- 라벨 사이에 접착제가 노출되지 않았는지 확인하세요. 인쇄 중 접착제가 라벨 용지를 벗겨 내어 심각한 용지 걸림 현상을 일으킬 수 있습니다. 노출된 접착제가 제품 내부의 부품을 손상시킬 수 있습니다.
- 한 장의 라벨 용지를 여러 번 인쇄하지 마세요. 접착제가 묻어 있는 라벨 용지 뒷면은 한 번의 인쇄만 견딜 수 있도록 제작되었습니다.
- 라벨이 떨어져 있거나 구겨진 용지, 접착면에 공기가 들어간 용지, 기타 손상된 용지는 사용하지 마세요.

초중량지 121-163/사용자 지정 크기 용지

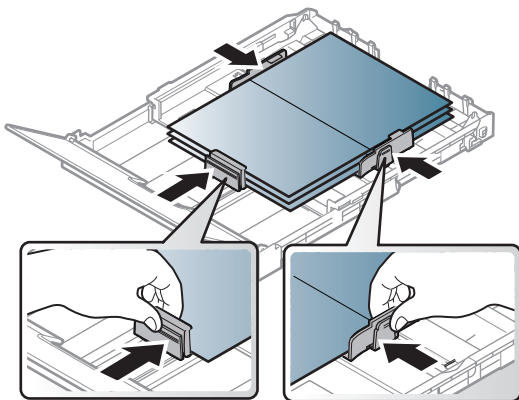

- 응용 프로그램에서 여백이 용지의 가장자리로부터 6.4 mm 이상 되도록 설정하세요.

인쇄된 용지

인쇄된 면이 위로 향하도록, 종이가 말려 있지 않은 부분이 용지함 안으로 먼저 들어가도록 용지함에 넣어 줍니다. 용지 공급에 문제가 있으면 용지를 뒤집어 넣어보세요. 단, 이 경우 인쇄 품질은 보장되지 않습니다.

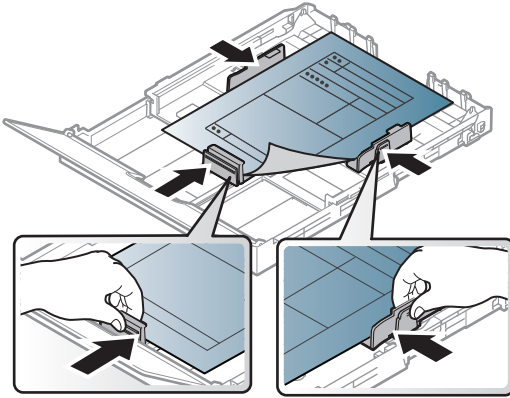

- 인쇄 중 제품에서 발생하는 정착기 열(약 170 °C)에 의해 녹거나 증발하거나, 독성 물질을 방출하지 않는 열에 강한 잉크를 사용한 용지여야 합니다.
- 인쇄된 용지에 쓰인 잉크는 불연성이며, 제품 안의 롤러에 영향을 주지 않아야 합니다.
- 용지함에 넣기 전에 용지의 잉크가 완전히 말랐는지 확인해 주세요. 정착 과정에서 마르지 않은 잉크가 번져나와 인쇄 품질을 저하시킬 수 있습니다.

용지 크기와 종류 설정

용지함에 용지를 넣은 후 용지 크기와 종류를 설정하세요. 컴퓨터 인쇄의 경우에는 컴퓨터에서 사용하는 응용 프로그램에서 용지 크기와 종류를 설정하세요.

제품의 용지 설정을 변경하려면 **인쇄 기본 설정 창 > 용지 탭 > 용지 종류** ("인쇄 기본 설정 창 열기" 64쪽 참조).



- 영수증 용지와 같은 특수한 크기의 용지를 사용하려면 **인쇄 기본 설정 창**에서 **용지 탭 > 사용자 지정**을 차례로 선택하세요. ("인쇄 기본 설정 창 열기" 64쪽 참조)
- 용지 불일치 오류 없이 인쇄하려면 제품과 드라이버의 용지 설정이 일치해야 합니다. **Samsung Easy Printer Manager** 또는 **SyncThru™ Web Service**를 이용하여 장치의 용지 설정을 변경할 수 있습니다.
 - 제품이 로컬에 연결되어 있으면 **Samsung Easy Printer Manager > 고급 설정 > 장치 설정**에서 장치의 설정을 지정할 수 있습니다. ("Samsung Easy Printer Manager 사용하기" 72쪽 참조)
 - 제품이 네트워크에 연결되어 있으면 **SyncThru™ Web Service > 설정 탭 > 제품 설정**에서 제품의 설정을 지정할 수 있습니다. ("SyncThru™ Web Service 사용하기" 44쪽 참조)

네트워크 연결된 제품 사용하기

이 장에서는 네트워크로 연결된 제품 및 소프트웨어 설치 방법을 단계별로 설명합니다.



지원되는 옵션 장치 및 기능은 모델에 따라 다를 수 있습니다. ("모델별 기능" 7쪽 참조)

- 유선 네트워크 사용 35
- 네트워크로 드라이버 설치 37
- 무선 네트워크 사용하기 38
- SyncThru™ Web Service 사용하기 44
- NFC 기능 사용 47
- Samsung 모바일 앱 53
- Mopria™ 54
- AirPrint 56

유선 네트워크 사용

네트워크 설정 리포트 인쇄

제품의 조작부에서 제품의 현재 네트워크 설정을 보여주는 **네트워크 설정 리포트**를 인쇄할 수 있습니다. 이 리포트는 네트워크 설정에 도움이 됩니다.

조작부의  (**재개**) 버튼을 10초 정도 누르세요.

네트워크 설정 리포트를 사용해서 제품의 하드웨어 주소와 IP 주소를 찾을 수 있습니다.

예:

- 하드웨어 주소 (MAC Address): 00:15:99:41:A2:78
- IP 주소 (IP Address): 169.254.192.192

IP 주소 설정

네트워크를 사용한 인쇄 및 관리 작업을 위해서는 먼저 IP 주소를 설정해야 합니다. 대부분의 경우 새 IP 주소는 네트워크의 DHCP(동적 호스트 구성 프로토콜) 서버에 의해 자동으로 할당됩니다.



프린터 드라이버 설치하려면 IPv4와 IPv6를 동시에 설정하여 사용하는 것을 권장하지 않습니다. IPv4나 IPv6 둘 중에 하나만 설정하는 것을 권장합니다. ("네트워크로 드라이버 설치" 37쪽 참조)

IPv4 설정

또한 **SyncThru™ Web Service**에서 TCP/IPv4를 설정할 수 있습니다. **SyncThru™ Web Service** 창이 열리면 상단 메뉴 표시줄의 **설정**으로 마우스 커서를 옮긴 후 **네트워크 설정**("설정 탭" 45쪽)을 클릭하세요.

IPv6 설정

TCP/IPv6는 Windows Vista 이상에서만 제대로 지원됩니다.

이 제품은 네트워크를 사용한 인쇄 및 관리 작업을 위해 다음의 IPv6 주소를 지원합니다.

- **Link-local Address:** 자체 구성 로컬 IPv6 주소(주소는 FE80로 시작)
- **Stateless Address:** 네트워크 라우터에 의해 자동 설정된 IPv6 주소.
- **Stateful Address:** DHCPv6 서버에 의해 설정된 IPv6 주소
- **Manual Address:** 사용자에게 의해 수동으로 설정된 IPv6 주소

IPv6 네트워크 환경에서는 다음 절차를 수행하여 IPv6 주소를 사용하세요.

IPv6 활성화하기

- 1 Windows에서 Internet Explorer와 같은 웹 브라우저를 실행합니다. 주소란에 제품의 IP 주소(<http://xxx.xxx.xxx.xxx>)를 입력한 뒤 Enter 키나 **이동**을 클릭하세요.
- 2 SyncThru™ Web Service에 처음 로그인하는 경우 관리자로 로그인해야 합니다. 기본 ID(admin)를 입력하세요. 기본 비밀번호 혹은 변경된 비밀번호를 입력하세요. 보안을 위해 기본값으로 제공되는 비밀번호를 설정하도록 권장합니다. **보안 > 시스템 보안 > 시스템 관리자**에서 ID 및 비밀번호를 변경할 수 있습니다.
- 3 SyncThru™ Web Service 창이 열리면 상단 메뉴 표시줄의 **설정**으로 마우스 커서를 옮긴 후 **네트워크 설정**을 클릭하세요.
- 4 웹사이트의 왼쪽 창에서 **TCP/IPv6**을 클릭하세요.
- 5 **IPv6 프로토콜**을 체크하여 IPv6를 활성화하세요.
- 6 **적용** 버튼을 클릭하세요.
- 7 제품의 전원을 껐다가 다시 켜 주세요.



- 이 화면에서 DHCPv6 설정도 설정할 수 있습니다.
 - IPv6 주소를 수동으로 설정하려면:
수동 주소 확인란을 선택하세요. 그러면 주소/접두사 입력란이 활성화됩니다. 주소의 나머지 부분을 입력하세요. (예:3FFE:10:88:194::AAAA. "A"는 16진수 0~9, A~F입니다).
-

네트워크로 드라이버 설치



- 시스템의 OS가 소프트웨어를 지원하는지 확인한 후 설치하시기 바랍니다("운영 체제" 7쪽 참조).
 - Samsung 웹 사이트(www.samsung.com/sec/support/) 제품 찾기 > 지원 또는 다운로드)에서 소프트웨어를 다운로드하여 설치하세요.
 - 네트워크 인터페이스를 지원하지 않는 제품은 이 기능을 사용할 수 없습니다.("뒷 모습" 19쪽 참조)
-

Windows



컴퓨터 보안 프로그램의 개인 방화벽이 켜져 있을 경우 네트워크 검색이 안 될 수 있습니다. 제품을 네트워크에 연결하기 전에 컴퓨터의 방화벽을 해제하세요.

- 1 제품이 컴퓨터와 연결되어 있고 전원이 켜져 있는지 확인하세요. 또한, IP 주소 설정을 완료해야 합니다.("IP 주소 설정" 35쪽 참조)
- 2 Samsung 웹사이트(www.samsung.com/sec/support/)에서 프린터 드라이버 소프트웨어를 다운로드하세요.
- 3 제품의 전원을 켜세요.
- 4 드라이버 패키지의 압축을 해제하고 드라이버 설치 프로그램을 실행하세요.
- 5 설치 창에서 안내하는 대로 진행하세요.

무선 네트워크 사용하기



무선 네트워크는 모델에 지원여부에 따라 지원되지 않을 수 있습니다. ("모델별 기능" 7쪽 참조)

무선 네트워크를 사용하려면 높은 수준의 보안이 필요하기 때문에 액세스 포인트를 처음 설정할 때 해당 네트워크에 대한 네트워크 이름(SSID), 사용할 보안 유형 및 네트워크 암호가 생성됩니다. 제품 설치를 계속하기 전에 네트워크 관리자에게 이 정보를 확인하세요.

무선설정 방법 소개하기

무선 네트워크 설정은 제품 또는 컴퓨터에서 설정하여 사용할 수 있습니다. 원하는 무선 네트워크 설정 항목을 아래표에서 선택하세요.





- 일부 무선 네트워크 설치 방법이 국가와 모델에 따라 제공되지 않을 수 있습니다.
- 액세스 포인트에 암호를 설정하여 사용하는 것을 적극 권장합니다. 액세스 포인트에 암호가 설정되어 있지 않는 경우, 프린터, PC, 스마트폰 등 확인되지 않은 기기들이 액세스 포인트에 불법적으로 접근할 수 있습니다. 암호 설정은 액세스 포인트 사용자 설명서를 참조하세요.

설정 방법	연결 방법	설명 & 참고
액세스 포인트가 있는 경우	컴퓨터에서 설정하기	Windows는 "USB 케이블로 설정하기" 39쪽 참조
		Windows는 "USB 케이블 없이 액세스 포인트 설정하기" 40쪽 참조
	("네트워크 케이블 사용" 41쪽 참조)	
제품에서 설정하기	("WPS 설정 사용하기" 39쪽 참조)	
와이파이 다이렉트 설정하기		("모바일 인쇄를 위한 Wi-Fi Direct 설정하기" 42쪽 참조)

무선 네트워크 설정 복원하기

무선 네트워크 환경 설정을 초기화할 수 있습니다.

조작부에서  (무선 연결) 버튼을 약 20초 동안 누르세요. **!**(상태 표시등) LED와  (전원) LED가 동시에 깜박이기 시작하면  (무선 연결) 버튼을 놓으세요.

WPS 설정 사용하기

사용 중인 제품과 액세스 포인트 (또는 무선 라우터)가 WPS(Wi-Fi Protected Setup™)를 지원하는 경우에는 컴퓨터 없이도 **(i)(무선 연결)** 버튼 메뉴를 통해 간편하게 무선 네트워크를 설정할 수 있습니다.

준비해야 할 항목:

- 액세스 포인트 (또는 무선 라우터)가 Wi-Fi Protected Setup™(WPS)을 지원
- 제품이 Wi-Fi Protected Setup™(WPS)을 지원

- 1 조작부에서 **(i)(무선 연결)** 버튼을 약 3초 동안 누르고 있다가 놓으세요.
제품이 무선 네트워크에 연결을 시작합니다.
- 2 **2분 내에** 액세스 포인트(또는 무선 라우터)에서 **WPS (PBC)** 버튼을 누르세요.
 - a. 액세스 포인트 (또는 무선 라우터)에 연결 중입니다.
 - b. 무선 네트워크에 성공적으로 연결되면 LED가 계속 켜져 있습니다.
- 3 소프트웨어를 계속 설치합니다.

Windows에서 설정하기

USB 케이블로 설정하기

준비해야 할 항목

- 액세스 포인트
- 네트워크에 연결된 컴퓨터
- Samsung 웹사이트(www.samsung.com/sec/support/)에서 소프트웨어 패키지를 다운로드하여 프린터 소프트웨어를 설치해야 합니다.
- 무선 네트워크 인터페이스가 설치된 제품
- USB 케이블

인프라 네트워크 생성하기

- 1 USB 케이블이 제품에 연결되어 있는지 확인합니다.
- 2 컴퓨터, 액세스 포인트 및 제품의 전원을 켜세요.
- 3 Samsung 웹사이트(www.samsung.com/sec/support/)에서 프린터 드라이버 소프트웨어를 다운로드하세요.
- 4 드라이버 패키지의 압축을 해제하고 드라이버 설치 프로그램을 실행하세요.

- 5 설치 화면에서 설치 동의서를 검토하고 동의하세요. 그런 후 다음을 클릭하세요.
- 6 **프린터 연결 유형** 화면에서 **무선** 항목을 선택하세요. 그런 후 다음을 클릭하세요.
- 7 "처음으로 프린터를 설정합니까?" 화면에서 "프린터의 무선 네트워크를 설정합니다."를 선택하세요. 그런 후 다음을 클릭하세요.
이미 제품이 네트워크와 연결되어 있다면 "프린터가 이미 네트워크에 연결되어 있습니다."를 선택하세요.
- 8 **무선 설정 방법 선택** 화면에서 **USB 케이블을 이용하여 설정**을 선택하세요. 그런 후 다음을 클릭하세요.
- 9 검색 후 무선 네트워크 장치가 창에 표시됩니다 사용 중인 액세스 포인트의 이름(SSID)을 선택하고 다음을 클릭하세요.
- 10 무선 네트워크 설정이 완료되면 컴퓨터와 제품을 연결하는 USB 케이블을 분리하세요. **Next**를 클릭하세요.
- 11 설치할 구성요소를 선택합니다.
- 12 설치 창에서 안내하는 대로 진행하세요.

USB 케이블 없이 액세스 포인트 설정하기

준비해야 할 항목

- Windows 7 이상이 설치된 Wi-Fi 사용 PC와 액세스 포인트(라우터)
- Samsung 웹사이트(www.samsung.com/sec/support/)에서 소프트웨어 패키지를 다운로드하여 프린터 소프트웨어를 설치해야 합니다.
- 무선 네트워크 인터페이스가 설치된 제품



무선 네트워크를 설정하는 동안 제품은 PC의 무선 LAN을 이용합니다. 따라서 인터넷에 접속되지 않을 수도 있습니다.

- 1 컴퓨터, 액세스 포인트 및 제품의 전원을 켜세요.
- 2 Samsung 웹사이트(www.samsung.com/sec/support/)에서 프린터 드라이버 소프트웨어를 다운로드하세요.
- 3 드라이버 패키지의 압축을 해제하고 드라이버 설치 프로그램을 실행하세요.

- 4 설치 화면에서 설치 동의서를 검토하고 동의하세요. 그런 후 다음을 클릭하세요.
- 5 **프린터 연결 유형** 화면에서 **무선** 항목을 선택하세요. 그런 후 다음을 클릭하세요.
- 6 "처음으로 프린터를 설정합니까?" 화면에서 "네, 프린터의 무선 네트워크를 설정합니다."를 선택하세요. 그리고 다음을 클릭하세요.
이미 제품이 네트워크와 연결되어 있다면 "아니요, 프린터가 이미 네트워크에 연결되어 있습니다."를 선택하세요.
- 7 **무선 설정 방법 선택** 화면에서 **무선 프린터에 직접 연결하여 설정**을 선택하세요. 그런 후 다음을 클릭하세요.
- 8 무선 네트워크 설정이 완료되면 다음을 누르세요.
- 9 설치 창에서 안내하는 대로 진행하세요.

네트워크 케이블 사용



네트워크 관리자나 무선 네트워크 설정 담당자에게 네트워크 설정 정보를 문의하세요.

사용 중인 제품은 네트워크 호환 제품입니다. 제품을 네트워크에서 사용하려면 몇 가지 설정 절차를 수행해야 합니다.

준비해야 할 항목

- 액세스 포인트
- 네트워크에 연결된 컴퓨터
- Samsung 웹사이트(www.samsung.com/sec/support/)에서 소프트웨어 패키지를 다운로드 하여 프린터 소프트웨어를 설치해야 합니다.
- 무선 네트워크 인터페이스가 설치된 제품
- 네트워크 케이블

네트워크 설정 리포트 인쇄

네트워크 설정 리포터를 인쇄하여 제품의 네트워크 설정을 식별할 수 있습니다.

("네트워크 설정 리포트 인쇄" 35쪽 참조)

무선 네트워크 설정

시작하기 전에 무선 네트워크의 네트워크 이름(SSID)과 암호화된 경우 네트워크 키를 알고 있어야 합니다. 이 정보는 액세스 포인트(또는 무선 라우터)를 설치할 때 설정됩니다. 무선 환경을 알지 못하면 네트워크 담당자에게 문의하세요.

SyncThru™ Web Service를 사용하여 무선 파라미터를 설정할 수 있습니다.

SyncThru™ Web Service 사용하기

무선 매개변수 설정을 시작하기 전에 케이블 연결 상태를 확인하세요.

- 1 네트워크 케이블이 제품에 연결되어 있는지 확인하세요. 연결되어 있지 않은 경우 표준 네트워크 케이블을 제품에 연결하세요.
- 2 Internet Explorer, Safari 또는 Firefox와 같은 웹 브라우저를 시작하고 브라우저 화면에 제품의 새 IP 주소를 입력하세요.
예:

- 3 SyncThru™ Web Service 웹사이트의 오른쪽 상단에 있는 **로그인**을 클릭하세요.
- 4 SyncThru™ Web Service에 처음 로그인하는 경우 관리자로 로그인해야 합니다. 기본 ID(admin)를 입력하세요. 기본 비밀번호 혹은 변경된 비밀번호를 입력하세요. 보안을 위해 기본값으로 제공되는 비밀번호를 설정하도록 권장합니다. **보안 > 시스템 보안 > 시스템 관리자**에서 ID 및 비밀번호를 변경할 수 있습니다.
- 5 SyncThru™ Web Service 창이 열리면 **네트워크 설정**을 클릭하세요.
- 6 **Wi-Fi > 마법사**를 클릭하세요.
- 7 목록에서 **네트워크 이름(SSID)**을 하나 선택하세요.
- 8 **Next**를 클릭하세요.
무선 보안 설정 화면이 나타나면 제한 비밀번호(네트워크 암호)를 입력하고 **다음**을 클릭하세요.
- 9 확인 화면이 나타나면 무선 설정을 확인하세요. 설정이 올바르면 **적용**을 클릭하세요.

모바일 인쇄를 위한 Wi-Fi Direct 설정하기

Wi-Fi Direct는 Wi-Fi Direct를 지원하는 프린터와 모바일 장치간의 사용하기 쉽고 보안성 있는 P2P 방식의 접속 방법입니다.

Wi-Fi Direct로 액세스 포인트에 연결하는 동시에, Wi-Fi Direct로 직접 네트워크에 프린터를 연결할 수 있습니다. 또한, 유선 네트워크와 Wi-Fi Direct를 동시에 사용할 수 있으므로 여러 사용자가 유선 네트워크와 Wi-Fi Direct를 통해 양쪽에서 접속하여 문서를 인쇄할 수 있습니다.



- 사용하고 있는 모바일 장치는 Wi-Fi Direct를 통해 인터넷에 접속할 수 없습니다.
 - 지원되는 프로토콜 목록은 모델에 따라 다를 수 있습니다. Wi-Fi Direct 네트워크는 IPv6, 네트워크 필터링, IPSec, WINS 및 SLP 서비스를 지원하지 않습니다.
 - Wi-Fi Direct로 연결할 수 있는 최대 기기 수는 4개입니다.
-

Wi-Fi Direct 설정

네트워크 케이블이나 무선 액세스 포인트를 이용할 경우 SyncThru™ Web Service를 통해 Wi-Fi Direct를 설정할 수 있습니다.

- 1 SyncThru™ Web Service에 접속하여, **설정 > 네트워크 설정 > Wi-Fi > Wi-Fi Direct™**를 선택하세요.
- 2 **Wi-Fi Direct** 기능을 활성화시키고 다른 옵션을 설정합니다.

모바일 장치와 프린터 연결하여 사용하기

- 프린터에서 Wi-Fi Direct 설정 후, 모바일 장치의 사용자 매뉴얼을 참조하여 Wi-Fi Direct를 설정하세요.
 - Wi-Fi Direct 설정 후, 스마트폰에 모바일 인쇄 앱(예를 들어, Samsung Mobile Print)을 다운받아 인쇄를 진행할 수 있습니다.
-



- 모바일장치에서 프린터를 연결할 때, 선택한 프린터의 LED가 깜박입니다. 프린터의 무선 버튼을 누르면 모바일 장치와 프린터가 연결됩니다. 무선 버튼이 없으면 디스플레이 화면에 Wi-Fi 연결 확인 창이 나타났을 때 원하는 옵션을 누르세요. 그러면 프린터가 모바일 장치에 연결될 것입니다.
 - 모바일 장치가 Wi-Fi를 지원하지 않을 경우, 무선 버튼 대신 '네트워크 키'를 입력하세요.
-

SyncThru™ Web Service 사용하기

네트워크 환경에서 네트워크 설정을 쉽게 할 수 있도록 도와주는 몇 가지 프로그램들이 있습니다. 특히 이 프로그램들은 네트워크상의 여러 제품을 관리해야 하는 네트워크 관리자에게 유용합니다.



- SyncThru™ Web Service는 Internet Explorer 8.0 버전 이상에서 정상적으로 작동합니다.
- 아래의 프로그램을 사용하기 전에 먼저 IP 주소를 설정하세요.
- 일부 기능과 별매품(옵션)은 모델 또는 국가에 따라 제공되지 않을 수 있습니다. ("다양한 기능" 8쪽 참조)

SyncThru™ Web Service

네트워크 제품에 내장되어 있는 웹 서버를 통해서 제품을 관리할 수 있습니다.

- 소모품의 정보 및 상태를 확인할 수 있습니다.
- 제품 설정을 사용자 정의대로 설정할 수 있습니다.
- 제품이 다양한 네트워크 환경에 접속하는데 필요한 네트워크 매개변수를 설정할 수 있습니다.

SyncThru™ Web Service 이용하기

- 1 Windows에서 Internet Explorer와 같은 웹 브라우저를 실행합니다.

주소란에 제품의 IP 주소(http://xxx.xxx.xxx.xxx)를 입력한 뒤 Enter 키를 누르거나 **이동**을 클릭하세요.

- 2 제품에 내장되어 있는 웹사이트가 열립니다.

SyncThru™ Web Service 로그인

SyncThru™ Web Service에서 옵션을 설정하려면 관리자로 로그인해야 합니다. 로그인하지 않고도 SyncThru™ Web Service를 사용할 수는 있지만 그럴 경우 **설정** 탭과 **보안** 탭을 사용할 수 없습니다.

- 1 SyncThru™ Web Service 웹사이트의 오른쪽 상단에 있는 **로그인**을 클릭하세요.

- 2 SyncThru™ Web Service에 처음 로그인하는 경우 관리자로 로그인해야 합니다. 기본 ID(admin)를 입력하세요. 기본 비밀번호 혹은 변경된 비밀번호를 입력하세요. 보안을 위해 기본값으로 제공되는 비밀번호를 설정하도록 권장합니다. **보안 > 시스템 보안 > 시스템 관리자**에서 ID 및 비밀번호를 변경할 수 있습니다.

SyncThru™ Web Service의 개요



모델에 따라 일부 탭은 나타나지 않을 수도 있습니다.

정보 탭

이 탭에서는 제품에 대한 전반적인 정보를 알 수 있습니다. 토너 잔량 등의 정보를 확인할 수 있습니다. 오류 보고서 등의 보고서도 인쇄할 수 있습니다.

- **유효 경고:** 제품에 발생한 경고와 경고의 심각도를 확인합니다.
- **소모품:** 인쇄된 페이지 수와 카트리지에 남아있는 토너량을 확인합니다.
- **사용 카운터:** 인쇄 유형(단면, 양면)에 따른 사용 횟수를 확인합니다.
- **현재 설정:** 제품 및 네트워크 정보를 확인합니다.
- **정보 인쇄:** 시스템 관련 리포트, 이메일 주소 및 글꼴 리포트와 같은 보고서를 인쇄합니다.
- **보안 정보:** 제품의 보안 정보를 보여줍니다.

설정 탭

이 탭을 사용하여 제품과 네트워크에 대한 옵션을 설정할 수 있습니다. 이 탭을 보려면 관리자로 로그인해야 합니다.

- **제품 설정 탭:** 제품이 제공하는 옵션을 설정합니다.
- **네트워크 설정 탭:** 네트워크 환경을 확인하고 변경할 수 있습니다. TCP/IP, 네트워크 프로토콜 등과 같은 정보를 설정합니다.

보안 탭

시스템 및 네트워크 보안 정보를 설정할 수 있습니다. 이 탭을 보려면 관리자로 로그인해야 합니다.

- **시스템 보안:** 시스템 관리자 정보를 설정하고 제품 기능을 활성화하거나 비활성화할 수 있습니다.
- **네트워크 보안:** IPv4/IPv6 필터링에 대한 설정을 지정합니다.

관리 탭

펌웨어를 업그레이드하고 이메일 전송을 위한 연락처 정보를 설정하여 제품을 관리할 수 있습니다. 또한 링크 메뉴를 선택하면 Samsung 웹사이트에 접속하거나 드라이버를 다운로드할 수 있습니다.

- **펌웨어 업그레이드:** 제품의 펌웨어를 업그레이드할 수 있습니다.
- **관리자 정보:** 연락 정보를 보여줍니다.
- **와이파이 인터페이스:** 와이파이 메뉴를 사용하거나 사용하지 않을 수 있습니다.
- **링크:** 정보를 다운로드하거나 확인할 수 있는 유용한 웹사이트의 링크를 제공합니다.

시스템 관리자 정보 설정



별매품(옵션) 또는 모델에 따라 일부 메뉴가 나타나지 않을 수 있습니다. 표시되지 않는 메뉴는 사용할 수 없습니다.

- 1 Windows에서 Internet Explorer와 같은 웹 브라우저를 실행합니다.
주소란에 제품의 IP 주소(http://xxx.xxx.xxx.xxx)를 입력한 뒤 Enter 키나 **이동**을 클릭하세요.
- 2 제품에 내장되어 있는 웹사이트가 열립니다.
- 3 **보안** 탭에서 **시스템 보안** > **시스템 관리자**를 선택하세요.
- 4 관리자의 이름, 전화 번호 및 주소를 입력하세요.
- 5 **적용**을 클릭하세요.

NFC 기능 사용



제품에 Wi-Fi/NFC 기능을 추가하려면 별매품 목록을 확인하고 구매처에서 주문하세요. ("사용 가능한 소모품" 79쪽참조) 무선 키트(별매품) 설치 후 이 기능을 사용하려면 제품에서 설정하세요.

무선 및 NFC(Near Field Communication) 기능을 통해 모바일 장치를 Wi-Fi/NFC(무선 LAN 별매품)의 NFC 태그 위에 들고 있기만 해도 모바일 장치에서 직접 인쇄/스캔/팩스를 수행할 수 있습니다. 프린터 드라이버를 설치하거나 액세스 포인트에 연결할 필요가 없습니다. 모바일 장치가 NFC 기능을 지원하기만 하면 됩니다. 이 기능을 사용하려면 사용 중인 모바일 장치에 관련 앱을 설치해야 합니다.



- 모바일 장치 케이스의 재질에 따라 NFC 인식이 올바르게 이루어지지 않을 수도 있습니다.
 - 사용하는 모바일 장치의 기종에 따라 전송 속도가 다를 수 있습니다.
 - 이 기능은 NFC 태그가 있는 모델에서만 사용 가능합니다. ("제품 모습" 17쪽참조)
 - 모바일 기기 구입 시 함께 제공되는 케이스나 배터리가 아닌 기타 제품 및 금속 케이스/스티커 사용 시 NFC 통신 장애가 발생할 수 있습니다.
 - NFC 장치의 통신 문제가 지속될 경우,
 - 모바일 장치에서 케이스나 커버를 제거한 후 다시 시도해 보세요.
 - 또는 모바일 장치에서 배터리를 제거했다가 재장착 후 다시 시도해 보세요.
-

요구사항

- NFC 및 Wi-Fi Direct 기능을 지원하며, 관련 앱이 설치된 Android OS 4.0 이상의 모바일 기기
-



Android OS 4.1 이상을 실행하는 모바일 장치만이 NFC 기능을 사용함으로 설정했을 때 Wi-Fi Direct 기능을 자동으로 활성화합니다. NFC 기능을 사용하려면 모바일 장치를 Android OS 4.1 이상으로 업그레이드하는 것이 좋습니다.

- 와이파이 다이렉트 기능 사용 프린터 ("Wi-Fi Direct 설정" 43쪽참조).
-

관련 앱

- **Samsung Mobile Print:** 사진이나 문서 또는 웹페이지의 인쇄, 스캔(복합기에서만) 또는 팩스(복합기에서만)를 스마트폰 및 태블릿에서 바로 할 수 있습니다.

Samsung 모바일 앱

사용 가능한 앱

- **Samsung Mobile Print:** Samsung Mobile Print는 무료 앱으로 이 앱을 사용해 사진이나 문서 또는 웹페이지의 인쇄, 스캔(지원하는 제품에서만) 또는 팩스(지원하는 제품에서만)를 스마트폰 및 태블릿에서 바로 할 수 있습니다. Samsung Mobile Print는 안드로이드, Windows 및 iOS 기반의 스마트폰 뿐만 아니라 갤럭시 탭이나 iPad 같은 태블릿 PC 또는 iPod touch까지 다양한 모바일 기기와 호환되는 앱입니다. 와이파이(wi-fi)를 통해 모바일 기기를 Samsung 프린터 또는 무선 프린터와 연결하여 인쇄할 수 있도록 합니다. 새로운 드라이버를 설치하거나 네트워크 설정을 따로 할 필요가 없어 간편하고, Samsung Mobile Print를 설치하고 나면 호환되는 Samsung 프린터를 자동으로 검색하기 때문에 간편하게 인쇄 또는 스캔을 시작할 수 있습니다. 사진, 웹페이지 그리고 PDF 인쇄와 스캔도 가능합니다. 삼성 다목적 프린터가 있으면 어떤 문서라도 모바일 기기에서 보기 쉬운 JPG, PDF 혹은 PNG 형식으로 스캔을 할 수 있습니다 ("Samsung Mobile Print 앱 사용하기" 51쪽 참조).

앱 다운로드하기

앱을 다운로드하려면, 모바일 기기에서 앱 다운로드 센터(플레이 스토어, 앱스토어)에 접속해서 "Samsung Mobile Print"를 검색합니다. 컴퓨터에서는 애플 제품이라면 아이튠즈를 방문해도 됩니다.

- **Samsung Mobile Print**
 - **안드로이드:** 플레이 스토어에서 Samsung Mobile Print를 검색한 다음 앱을 다운로드합니다.
 - **iOS:** 앱 스토어에서 Samsung Mobile Print를 검색한 다음 앱을 다운로드합니다.

지원되는 Mobile OS

- **Samsung Mobile Print**
 - Android OS 4.0 또는 이상
 - iOS 8.0 또는 이상

Mopria™



- Mopria 인증이 된 제품만 Mopria 기능을 사용할 수 있습니다. 제품 박스에서 Mopria 인증 로고를 확인하세요.
- 프린터와 모바일 장치가 동일한 네트워크에 연결되어 있고 상호 간에 통신이 가능해야 합니다.



Mopria™ 인쇄 서비스는 Android 기반 휴대폰이나 태블릿 (Android 버전 4.4 이상)의 새 인쇄 기능을 향상시키는 모바일 인쇄 솔루션입니다. 이 서비스를 이용하면 추가 설정 없이도 모바일 장치와 동일한 네트워크에 있는 Mopria 인증 프린터에 연결하여 인쇄할 수 있습니다. Chrome, Gmail, Gallery, Drive, Quickoffice 등 대부분의 Android 기반 앱이 인쇄 기능을 지원합니다.

제품의 Mopria 인쇄 설정

Mopria 기능을 사용하려면 Bonjour(mDNS) 및 IPP 프로토콜이 제품에 필요합니다. Mopria 기능을 활성화하는 방법은 다음과 같습니다.

- 1 SyncThru™ Web Service에 접속하세요.
- 2 설정 탭 > 네트워크 설정 > 표준 TCP/IP, LPR, IPP > IPP를 선택하세요. 그런 다음 **사용**을 선택하세요.
- 3 설정 탭 > 네트워크 설정 > mDNS를 선택하세요. 그런 다음 **사용**을 선택하세요.
- 4 보안 탭 > 시스템 보안 > 기능 관리 > 모프리아를 선택하세요. 그런 다음 **사용**을 선택하세요.

모바일 장치에 Mopria 설정하기

모바일 기기에 Mopria Print Service 앱이 설치되어 있지 않다면 모바일 기기에서 앱 스토어(플레이 스토어, 앱스토어)를 열고 Mopria Print Service를 검색하여 내려받아 설치하세요.

- 1 Android 장치의 **설정** 메뉴에서 **인쇄**를 누르세요.



이 옵션의 위치는 모바일 장치에 따라 다를 수 있습니다. **인쇄** 옵션을 찾을 수 없으면 모바일 장치 사용 설명서를 참조하세요.

- 2 인쇄 서비스에서 Mopria 인쇄 서비스를 누르세요.

3 **켜짐/꺼짐** 슬라이더를 눌러 **Mopria 인쇄 서비스**를 활성화하세요.

Mopria를 통해 인쇄하기

Android 장치에서 Mopria를 통해 인쇄하려면:

1 인쇄하려는 이메일, 사진, 웹 페이지 또는 문서를 여세요.

2 앱의 메뉴에서 **인쇄**를 누르세요.

3 **프린터**를 선택한 다음 인쇄 옵션을 설정하세요.

4 **인쇄**를 다시 터치하여 문서를 인쇄하세요.



인쇄 작업을 취소하려면: 알림 표시줄의 인쇄 대기열에서 문서를 선택하여 삭제하세요.

AirPrint



AirPrint 인증이 된 제품만 AirPrint 기능을 사용할 수 있습니다. 제품 박스에 AirPrint 인증 마크를 확인하세요.



- **AirPrint** 기능을 이용해 Mac OS (MacBook Pro, MacBook Air, iMAC) 및 iOS (iPhone, iPad, iPod touch)에서 곧바로 인쇄할 수 있습니다. 스캔 및 팩스 기능은 Mac OS에서만 이용 가능합니다 (복합기 사용자만 해당).
- 프린터와 모바일 장치가 동일한 네트워크에 연결되어 있고 상호간에 통신이 가능해야 합니다.

AirPrint 설정하기

Bonjour(mDNS) 및 IPP 프로토콜은 **AirPrint** 기능을 사용하는데 제품에서 필요합니다. 다음 방법 중 하나에 의해 **AirPrint** 기능을 설정할 수 있습니다.

- 1 SyncThru™ Web Service에 접속하세요.
- 2 **설정 탭 > 네트워크 설정 > 표준 TCP/IP, LPR, IPP > IPP**를 선택하세요. 그런 다음 **사용**을 선택하세요.
- 3 **설정 탭 > 네트워크 설정 > mDNS**를 선택하세요. 그런 다음 **사용**을 선택하세요.
- 4 **보안 탭 > 시스템 보안 > 메뉴 관리 > AirPrint**를 선택하세요. 그런 다음 **사용**을 선택하세요.

AirPrint로 인쇄하기

예를 들어, iPad 매뉴얼은 아래 설명을 제공합니다.

- 1 인쇄하려는 이메일, 사진, 웹 페이지 또는 문서를 엽니다.
- 2 실행 () 아이콘을 터치하세요.
- 3 **프린터 드라이버의 이름**과 설정 옵션 메뉴를 선택합니다.
- 4 **인쇄** 버튼을 터치하세요. 인쇄가 나옵니다.



인쇄 작업을 취소하려면: 인쇄 작업을 취소하거나 인쇄 요약을 보려면, 멀티태스킹 영역에서 인쇄 센터 아이콘()을 누릅니다. 인쇄 센터에서 취소를 클릭할 수 있습니다.

인쇄하기

이 장에서는 전반적인 인쇄 옵션에 대한 정보를 제공합니다. 이 섹션은 주로 Windows 7을 기준으로 합니다.



Samsung 웹사이트(www.samsung.com/sec/support/)에서 소프트웨어 패키지를 다운로드하여 프린터 소프트웨어를 설치해야 합니다.

- 기본 인쇄 62
- 인쇄 작업 취소 63
- 인쇄 기본 설정 창 열기 64
- 자주 쓰는 설정 사용 65
- 도움말 사용 66
- 인쇄 기능 사용 67
- Samsung Easy Printer Manager 사용하기 72
- 프린터 상태 프로그램 사용하기 75

기본 인쇄



시스템의 OS가 소프트웨어를 지원하는지 확인한 후 인쇄하시기 바랍니다("운영 체제" 7쪽 참조).

다음 **인쇄 기본 설정** 창은 Windows 7 메모장에 대한 것입니다. 운영체제나 사용 중인 응용 프로그램에 따라 **인쇄 기본 설정** 창이 다를 수 있습니다.

- 1 인쇄하려는 문서를 여세요.
- 2 **파일** 메뉴에서 **인쇄**를 선택하세요.
- 3 **프린터 선택** 목록에서 사용 중인 제품을 선택하세요.
- 4 인쇄 매수 및 인쇄 범위 등 기본 인쇄 설정은 **인쇄** 창에서 선택할 수 있습니다.



프린터 드라이버에서 제공하는 다양한 기능을 사용하려면 **인쇄** 창에서 **기본 설정** 또는 **프린터 속성**을 클릭하여 인쇄 설정을 변경하세요. ("인쇄 기본 설정 창 열기" 64쪽 참조)

-
- 5 인쇄를 시작하려면 **인쇄** 창에서 **확인** 또는 **인쇄**를 클릭하세요.





인쇄 작업 취소

인쇄 대기열이나 인쇄 스피클러에 대기하고 있는 작업을 취소하는 방법은 다음과 같습니다.

- Windows 작업줄에 표시된 제품 아이콘()을 더블클릭하여 인쇄 대기열을 열 수도 있습니다.
- 조작부의 **X**(취소)를 눌러서 인쇄를 취소할 수 있습니다.

인쇄 기본 설정 창 열기



- 본 사용 설명서에 나오는 **인쇄 기본 설정** 창은 사용 중인 제품에 따라 다를 수 있습니다.
 - **인쇄 기본 설정** 화면에서 옵션을 선택하면, 경고 표시  또는  가 나타날 수 있습니다.  표시는 선택 가능하지만 권장하지 않는 옵션이라는 뜻이고,  표시는 제품의 설정 또는 환경 때문에 선택할 수 없는 옵션이라는 뜻입니다.
-

- 1 인쇄하려는 문서를 여세요.
 - 2 파일 메뉴에서 **인쇄**를 선택하세요. **인쇄** 창이 나타납니다.
 - 3 **프린터 선택**에서 사용 중인 제품을 선택하세요.
 - 4 **프린터 속성** 또는 **기본 설정**을 클릭하세요. 프린터 드라이버의 탭을 클릭하거나 눌러 사용 가능한 옵션을 구성할 수 있습니다.
-



- Windows 10, 8.1 및 8에서는 이러한 응용 프로그램의 레이아웃과 기능이 아래에서 데스크톱 애플리케이션에 대해 설명한 것과 다릅니다. **시작** 화면 앱에서 인쇄 기능에 액세스하려면 다음 단계를 따르세요.
 - **Windows 10:** **인쇄**를 선택한 뒤 **프린터**를 선택하세요.
 - **Windows 8.1 또는 8:** **장치와 인쇄**를 차례대로 선택한 뒤 **프린터**를 선택하세요.
 - **프린터 상태 정보** 버튼을 사용하여 제품의 현재 상태를 확인할 수 있습니다. ("프린터 상태 프로그램 사용하기" 75쪽참조)
-

자주 쓰는 설정 사용

Samsung 탭을 제외한 각 기본 설정 탭의 **자주 쓰는 설정** 옵션을 사용하면 현재 설정을 저장하여 나중에 사용할 수 있습니다.

자주 쓰는 설정 항목을 저장하는 방법은 아래와 같습니다.

- 1 각각의 탭에서 필요에 따라 설정을 수행하세요.
- 2 **자주 쓰는 설정** 입력란에 설정 이름을 입력하세요.
- 3 **저장**을 클릭하세요.
- 4 이름과 설명란을 입력하고 원하는 아이콘을 선택하세요.
- 5 **확인**을 클릭하세요. **자주 쓰는 설정**을 저장하면 현재 드라이버 설정이 모두 저장됩니다.



저장된 설정을 사용하려면 **자주 쓰는 설정** 탭에서 원하는 설정을 선택하세요. 선택한 설정에 맞춰 인쇄되도록 제품이 설정됩니다. 저장된 설정을 삭제하려면 **자주 쓰는 설정** 목록에서 삭제할 설정을 선택하고 **삭제**를 클릭하세요.

도움말 사용

인쇄 기본 설정 화면에서 제공하는 옵션 기능에 대해 알아보려면 키보드에 있는 **F1** 을 눌러 알고자 하는 항목을 선택하세요.

인쇄 기능 사용



- 별매품 (옵션) 또는 모델에 따라 일부 메뉴가 비활성화되거나 나타나지 않을 수 있습니다. ("모델별 기능" 7쪽 참조)
- Samsung 웹사이트(www.samsung.com/sec/support/)에서 소프트웨어 패키지를 다운로드하여 프린터 소프트웨어를 설치해야 합니다.

고급 인쇄 기능 알기



프린터를 사용할 때 고급 인쇄 기능을 사용할 수 있습니다.

프린터 드라이버에서 제공하는 다양한 기능을 사용하려면 **프린터 속성** 창에서 **기본 설정**이나 **인쇄**를 클릭하여 인쇄 설정을 변경하세요. 프린터 속성 창에 나오는 제품명은 사용 중인 제품에 따라 달라집니다.



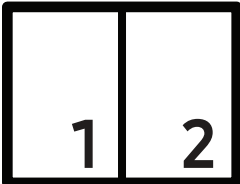
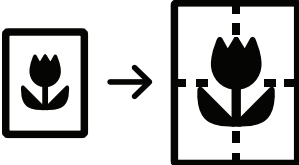
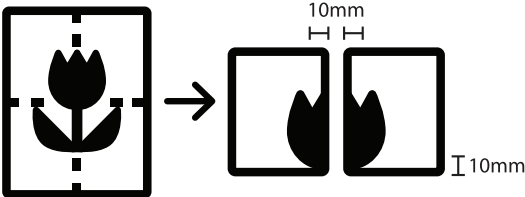

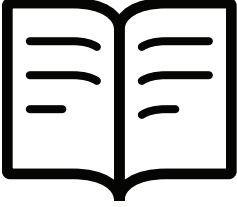
- 별매품(옵션) 또는 모델에 따라 일부 메뉴가 나타나지 않을 수 있습니다. 표시되지 않는 메뉴는 사용할 수 없습니다.
- 화면에 있는 **도움말** 메뉴, **?** 버튼을 클릭 또는 자세히 알아보고 싶은 옵션을 선택하고 **F1**을 누르세요. ("도움말 사용" 66쪽 참조)

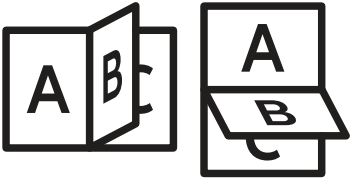
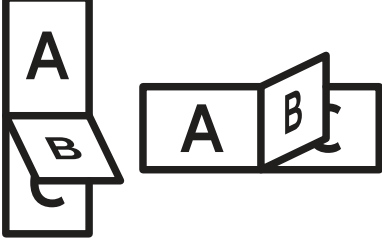
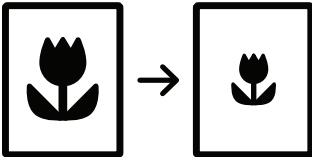
항목	설명
<p>면 당 여러 페이지 인쇄</p> 	<p>용지 한 장에 인쇄할 페이지 수를 선택할 수 있습니다. 한 장에 여러 페이지를 인쇄하면 페이지의 크기가 줄어들고 지정된 순서로 페이지가 배열됩니다. 최대 16페이지를 한 면에 인쇄할 수 있습니다.</p>
<p>포스터 형식 인쇄</p> 	<p>한 장의 문서를 4장(포스터 2x2), 9장(포스터 3x3) 또는 16장(4x4)에 인쇄한 뒤 용지를 붙여 한 장의 큰 문서로 만들 수 있습니다.</p> <p>겹침 값을 선택하세요. 용지를 붙이기 쉽게 하기 위해 기본 탭의 우측 상단에 있는 라디오 버튼을 이용해 겹침 값을 밀리미터와 인치 중에서 선택할 수 있습니다.</p> 

항목	설명
<p>책 형식 인쇄</p> 	<p>용지 양면에 인쇄한 후 페이지를 배열해 반으로 접어 한 권의 책으로 만들 수 있습니다.</p>  <ul style="list-style-type: none"> • 책 형식 인쇄 옵션은 일부 용지 크기에는 사용할 수 없습니다. 이 기능에 사용 가능한 용지 크기를 확인하려면 용지 탭의 용지 크기 옵션에서 사용 가능한 용지 크기를 선택하세요. • 사용하지 못하는 용지 크기를 선택하면 기능이 자동 취소됩니다. 사용 가능한 용지만 선택합니다. (⚠ 또는 ❌ 표시가 없는 용지)
<p>양면 인쇄 (수동)</p>	<p>용지 양면에 인쇄할 수 있습니다. 인쇄 전에 용지의 제본 방향을 선택해야 합니다.</p>  <ul style="list-style-type: none"> • 사용 중인 제품이 자동 양면 인쇄를 지원하지 않으면, 수동으로 양면 인쇄를 해야 합니다. 수동 인쇄의 경우 제품이 한쪽 면만 우선 인쇄합니다. 그 후, 화면에 메시지가 나타납니다. • 빈 종이 찍지 않기 기능은 양면 옵션을 선택했을 때 사용할 수 없습니다. • 없음: 이 기능을 사용하지 않습니다. • 긴면 급지: 이 옵션은 보통 책 형식으로 인쇄할 때 사용하는 레이아웃입니다.  <ul style="list-style-type: none"> • 짧은면 급지: 이 옵션은 보통 달력을 만들 때 사용하는 레이아웃입니다. 
<p>용지 설정</p> 	<p>원하는 백분율을 입력하여 문서를 원하는 크기로 늘이거나 줄여 인쇄할 수 있습니다.</p>

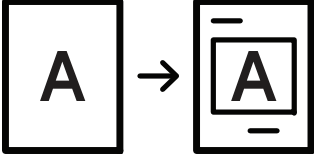
항목	설명
<p>워터마크</p> 	<p>이 옵션으로 기존 문서 위에 문자를 인쇄할 수 있습니다. 예를 들어 'DRAFT'이나 'CONFIDENTIAL' 등의 글을 대각선으로 첫 페이지나 모든 페이지에 희미하고 크게 인쇄하고 싶을 때 사용합니다.</p>
<p>워터마크 (새 워터마크 만들기)</p>	<ol style="list-style-type: none"> 응용 프로그램에서 인쇄 설정을 변경하려면 인쇄 기본 설정 창을 여세요 ("인쇄 기본 설정 창 열기" 64쪽참조). 고급 탭의 워터마크 드롭다운 목록에서 편집을 선택하세요. 워터마크 메시지 상자에 텍스트 메시지를 입력합니다. 최대 256자까지 입력할 수 있습니다. 첫 페이지만 인쇄 상자를 선택하면, 첫 페이지에만 워터마크가 인쇄됩니다. 워터마크 옵션을 설정하세요. 글꼴 속성에서 글꼴 이름, 스타일, 크기 및 음영을 선택하고 워터마크 정렬 및 각도에서 워터마크의 각도도 설정할 수 있습니다. 추가를 클릭해 새 워터마크를 워터마크 목록에 추가하세요. 편집이 끝나면 인쇄 창을 나갈 때까지 확인 또는 인쇄를 클릭하세요.
<p>워터마크 (워터마크 편집하기)</p>	<ol style="list-style-type: none"> 응용 프로그램에서 인쇄 설정을 변경하려면 인쇄 기본 설정 창을 여세요 ("인쇄 기본 설정 창 열기" 64쪽참조). 고급 탭을 클릭하고 워터마크 드롭다운 목록에서 편집을 클릭하세요. 편집하고 싶은 워터마크를 워터마크 목록에서 선택하고, 워터마크 메시지와 옵션을 수정하세요. 변경을 클릭하여 변경사항을 저장합니다. 인쇄 창이 종료될 때까지 확인 또는 인쇄를 클릭하세요.
<p>워터마크 (워터마크 삭제)</p>	<ol style="list-style-type: none"> 소프트웨어 응용프로그램에서 인쇄 설정을 변경하려면 인쇄 기본 설정 창을 여세요. 고급 탭을 클릭하고 워터마크 드롭다운 목록에서 편집을 클릭하세요. 워터마크 목록 목록에서 삭제하고자 하는 워터마크를 선택하고 삭제를 클릭합니다. 인쇄 창이 종료될 때까지 확인 또는 인쇄를 클릭하세요.

항목	설명
<p>오버레이</p> 	<p>오버레이란 컴퓨터 하드 디스크 (HDD)에 특수 파일 형식으로 저장되어 있는 글자와/나 이미지로 어느 문서에나 인쇄될 수 있습니다. 보통 레터헤드 용지를 대신해 사용됩니다. 이미 만들어진 레터헤드 용지를 사용하는 대신 만들어진 레터헤드 용지와 똑같은 오버레이를 만들어 사용할 수 있습니다. 회사의 양식지로 글자를 인쇄하려면 미리 인쇄된 양식지를 제품에 넣을 필요 없이 문서에 양식지 오버레이를 인쇄하면 됩니다.</p> <p>오버레이를 사용하려면 사용자가 원하는 로고나 이미지를 포함한 새 오버레이를 만들어야 합니다.</p> <ul style="list-style-type: none">  오버레이 크기는 오버레이를 사용하여 인쇄할 문서의 크기와 같아야 합니다. 오버레이와 워터마크를 함께 사용하지 마세요. 오버레이의 해상도는 오버레이와 함께 인쇄하려는 문서의 해상도와 같아야 합니다.
<p>오버레이 (오버레이 만들기)</p>	<ol style="list-style-type: none"> a. 새 오버레이에 사용할 글자나 이미지를 포함한 문서를 새로 만들거나 열어주세요. 오버레이를 인쇄했을 때 표시할 형태로 글자나 이미지를 정확히 배치하세요. b. 문서를 오버레이로 저장하기 위해서는, 인쇄 기본 설정 화면을 여세요. c. 고급 탭을 클릭하고, 오버레이 드롭다운 목록에서 작성을 선택합니다. d. 다른 이름으로 저장 창에서 파일 이름 입력란에 파일 이름을 입력하세요. (최대 8자) 필요하면 대상 경로를 선택하세요. (기본 대상 경로는 C:\Formover) e. 저장을 클릭하세요. f. 인쇄 창이 종료될 때까지 확인 또는 인쇄를 클릭하세요. 확인 메시지가 뜨면 예를 클릭합니다. g. 파일은 인쇄되지 않습니다. 대신 사용자의 컴퓨터 하드 디스크 (HDD)에 저장됩니다.

항목	설명
<p>오버레이 (오버레이 사용하기)</p>	<p>a. 인쇄할 문서를 열거나 새로 만드세요.</p> <p>b. 소프트웨어 응용프로그램에서 인쇄 설정을 변경하려면 인쇄 기본 설정 창을 여세요.</p> <p>c. 고급설정 탭을 클릭하세요.</p> <p>d. 사용하려는 오버레이 출력를 오버레이 드롭다운 목록에서 선택하세요.</p> <p>e. 원하는 오버레이 파일이 오버레이 파일 1이나 오버레이 파일 2 드롭다운 목록에 나타나지 않으면, 오버레이 목록에서 불러오기를 선택하세요. 사용하고자 하는 오버레이 파일을 선택합니다. 이동식 저장매체에 오버레이 파일을 저장한 경우에도 불러오기 버튼을 이용하여 파일을 불러올 수 있습니다. 파일을 선택한 후 열림을 클릭합니다. 오버레이 목록에 파일이 나타나며, 사용할 수 있습니다. 오버레이 목록 상자에서 오버레이를 선택하세요.</p> <p>f. 필요하면 인쇄시 오버레이 선택 알림 상자를 선택합니다. 이 확인란을 체크한 경우 인쇄를 할 때마다 오버레이와 함께 인쇄할 것인지 묻는 메시지 창이 뜹니다. 만약 이 상자가 선택 되어 있지 않은 상태에서 오버레이가 선택 되어 있다면, 자동으로 문서와 함께 오버레이가 인쇄됩니다.</p> <p>g. 인쇄 창이 종료될 때까지 확인 또는 인쇄를 클릭하세요. 선택한 오버레이가 사용자 문서에 인쇄됩니다.</p>
<p>오버레이 (오버레이 삭제)</p>	<p>a. 인쇄 기본 설정 화면에서 고급설정 탭을 클릭하세요.</p> <p>b. 오버레이 드롭다운 목록에서 편집을 선택하세요.</p> <p>c. 오버레이 목록 상자에서 삭제하려는 오버레이를 선택합니다.</p> <p>d. 삭제를 클릭합니다.</p> <p>e. 확인 메시지가 뜨면 예를 클릭합니다.</p> <p>f. 인쇄 창이 종료될 때까지 확인 또는 인쇄를 클릭하세요. 사용하지 않는 오버레이를 삭제할 수 있습니다.</p>

Samsung Easy Printer Manager 사용하기



Windows에서 Samsung Easy Printer Manager를 사용하려면 Internet Explorer 6.0 이상이 필요합니다.

Samsung Easy Printer Manager는 삼성 제품 설정을 한 위치로 통합하는 응용 프로그램입니다. Samsung Easy Printer Manager는 장치 설정뿐만 아니라 인쇄 환경, 설정/작업 및 실행도 통합합니다. 이러한 모든 기능을 통해 Samsung 제품을 편리하게 사용할 수 있습니다. Samsung Easy Printer Manager는 다음과 같은 기본 사용자 인터페이스와 고급 사용자 인터페이스를 제공합니다. 둘 중에서 원하는 것을 선택하면 됩니다. 두 인터페이스 간의 전환은 쉽습니다. 간단하게 버튼만 클릭하면 됩니다.

Samsung Easy Printer Manager 이해

프로그램을 열려면,

Windows의 경우

시작 > 프로그램 또는 모든 프로그램 > Samsung Printers > Samsung Easy Printer Manager를 선택하세요.

- Windows 8:

참 메뉴에서 검색 > 앱 > Samsung Printers > 삼성 프린터 관리자를 선택하세요.

- Windows 10 / Windows Server 2016의 경우

작업 표시줄에서 검색 입력란에 삼성 프린터를 입력하세요. Enter 키를 누른 다음, 삼성 프린터 관리자를 선택하세요.



또는 

시작() 아이콘에서 모든 앱 > 삼성 프린터 > 삼성 프린터 관리자를 선택하세요.

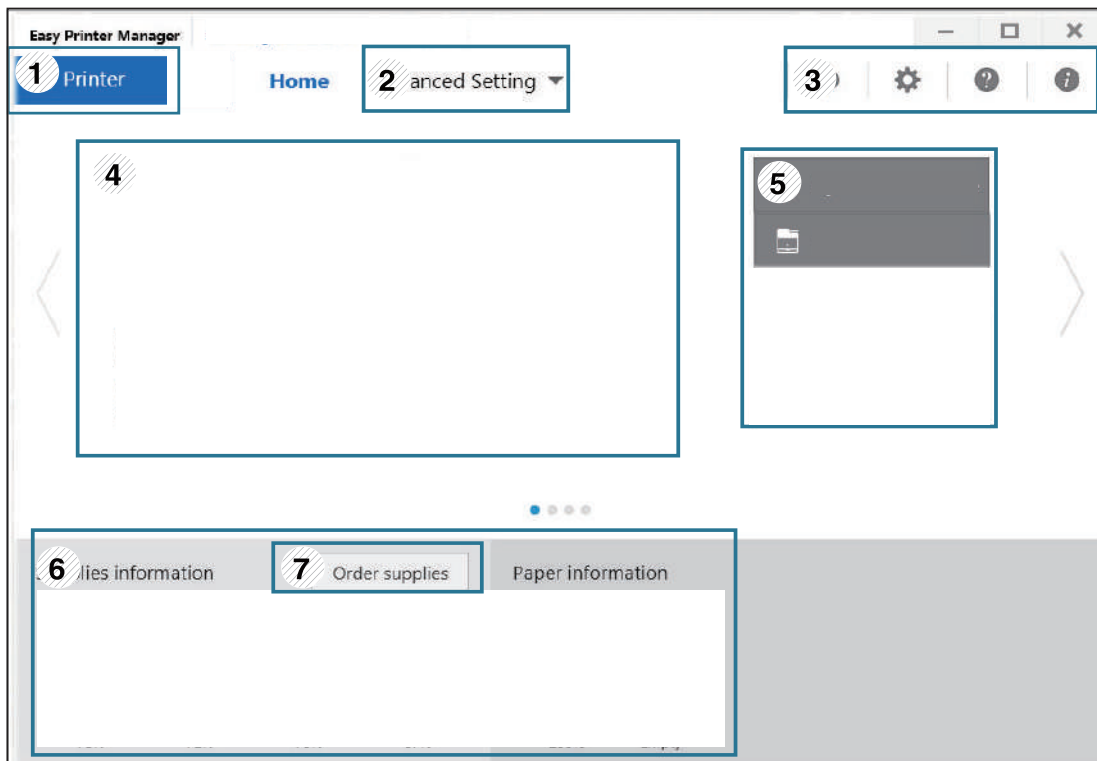

스크린샷은 사용 중인 운영체제, 제품 모델, 별매품(옵션)에 따라 다를 수 있습니다.



1	프린터 목록	프린터 목록은 컴퓨터에 설치된 프린터와 네트워크 검색을 통해 추가된 네트워크 프린터를 보여줍니다.
2	고급 설정	<p>고급 사용자 인터페이스는 네트워크 및 제품 관리 담당자가 사용할 수 있습니다.</p> <p> 별매품(옵션) 또는 모델에 따라 일부 메뉴가 나타나지 않을 수 있습니다. 표시되지 않는 메뉴는 사용할 수 없습니다.</p> <ul style="list-style-type: none"> • 장치 설정: 기기 설정, 용지, 레이아웃, 에뮬레이션, 네트워크, 프린터 정보 등의 제품 설정을 구성할 수 있습니다. <p> 제품을 네트워크에 연결하면 SyncThru™ Web Service 아이콘이 활성화됩니다.</p> <ul style="list-style-type: none"> • 경고 설정: 이 메뉴에는 오류 경고와 관련된 설정이 포함됩니다. <ul style="list-style-type: none"> - 프린터 상태 알림: 경고가 수신될 때와 관련된 설정을 제공합니다. - 이메일 상태 알림: 수신 경고와 관련된 옵션을 이메일로 제공합니다. - 상태 내역: 제품과 토너 관련 경고 내역을 제공합니다.
3	응용 프로그램 정보	새로 고침, 기본 설정, 도움말 및 정보로 이동하는 링크를 포함합니다.
4	프린터 정보	이 영역은 제품에 대한 전반적인 정보를 제공합니다. 제품 모델명, IP 주소(또는 포트 이름), 제품 상태 등의 정보를 확인할 수 있습니다.
5	빠른 링크	제품 기능과 연결되는 빠른 링크 를 표시합니다. 이 영역에는 고급 설정에 포함되는 응용 프로그램의 링크도 포함됩니다.

6	내용 영역	선택한 제품, 토너 잔량, 용지 등에 대한 정보를 표시합니다. 이 정보는 선택한 제품에 따라 달라집니다. 이 기능을 지원하지 않는 제품도 있습니다.
7	소모품 주문	소모품 주문 창에서 주문 버튼을 클릭하세요. 교체할 토너 카트리지를 온라인으로 주문할 수 있습니다.



창에서 **도움말** 메뉴를 선택하고 원하는 옵션을 클릭해 선택하세요.

프린터 상태 프로그램 사용하기

프린터 상태는 제품 상태를 모니터링하여 사용자에게 알려주는 프로그램입니다.



- 사용 설명서에 표시된 프린터 상태 창과 그 안의 내용은 사용하는 제품 또는 운영 체제에 따라 다를 수 있습니다.
- 사용자의 제품과 함께 어떤 운영 체제를 사용할 수 있는지 확인하세요. ("시스템 요구 사항" 116쪽 참조)
- Windows OS에서만 지원됩니다.

프린터 상태 개요

작업 도중 오류가 발생하면 프린터 상태에서 오류를 확인할 수 있습니다. 제품 소프트웨어를 설치할 때 자동으로 프린터 상태가 함께 설치됩니다.

수동으로 프린터 상태를 실행시킬 수도 있습니다. **인쇄 기본 설정**으로 가서 **Samsung** 탭을 제외한 탭을 클릭한 뒤 **프린터 상태** 버튼을 클릭하세요. **즐거찾기** 옵션이 **Samsung** 탭을 제외한 각 기본 설정 탭에 표시됩니다.

이 아이콘들은 Windows 작업표시줄에 나타납니다.

아이콘	의미	설명
	보통	제품이 대기 모드에 있으며 오류나 경고가 없습니다.
	경고	제품이 향후 오류가 발생할 수 있는 상태에 있습니다. 예를 들어, 토너 부족 상태에 있어 나중에 토너 없음 상태가 될 수 있습니다.
	오류	장치에 하나 이상의 오류가 있습니다.

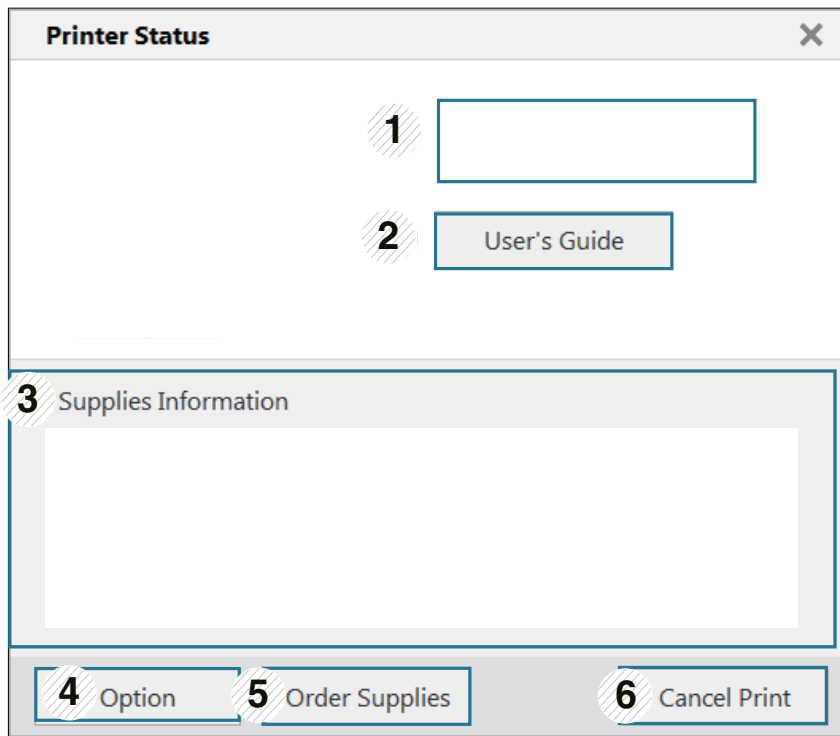

1	장치 정보	장치 상태, 현재 프린터 모델명, 연결 포트 이름을 볼 수 있습니다.
2	사용 설명서	사용 설명서는 비활성화되어 있습니다. www.samsung.com/sec/support/ 에서 사용 설명서를 다운로드할 수 있습니다.
3	소모품 정보	각 토너 카트리지에 토너가 얼마나 남았는지 확인할 수 있습니다. 사용 중인 제품에 따라 제품과 토너 카트리지의 수는 다를 수 있습니다. 이 기능을 지원하지 않는 제품도 있습니다.
4	옵션	설정에 따른 인쇄 작업 알림을 설정할 수 있습니다.
5	소모품 주문	교체할 토너 카트리지를 온라인으로 주문할 수 있습니다.
6	인쇄 취소 또는 닫기	<ul style="list-style-type: none"> • 인쇄 취소 : 인쇄 대기열이나 프린터에 대기하고 있는 모든 사용자의 인쇄 작업을 취소합니다. • 닫기 : 제품의 상태나 기능 지원 유무에 따라 닫기 버튼이 나타나 상태 창을 닫을 수 있습니다.

유지 관리

이 장에서는 제품에 사용 가능한 소모품, 별매품(옵션) 및 유지관리 부품 구입에 대한 정보를 제공합니다.

• 소모품 및 별매품(옵션) 주문하기	78
• 사용 가능한 소모품	79
• 사용 가능한 유지관리 부품	80
• 토너 카트리지 보관	81
• 토너 고루 섞기	83
• 토너 카트리지 교체	84
• 토너 수집 장치 교체	85
• 이미징 드럼 교체	86
• 제품 청소하기	88

소모품 및 별매품(옵션) 주문하기



사용 가능한 별매품(옵션)은 국가에 따라 다릅니다. 사용 가능한 소모품 및 유지관리 부품 목록은 구입처에 문의하세요.

정품 Samsung 소모품, 별매품(옵션), 유지 관리 부품을 주문하려면 해당 지역의 Samsung 판매처에 문의하거나 제품을 구입한 소매처에 문의하세요. 혹은

<https://www.samsung.com/sec/printer-supplies/>를 방문해 해당 국가/지역을 선택하면 서비스 담당자 연락처를 얻을 수 있습니다.

사용 가능한 소모품

소모품의 수명이 다하면 제품에 사용 가능한 아래와 같은 종류의 소모품을 주문할 수 있습니다.

항목	평균 용량 ^a	소모품 모델명
토너 카트리지	<ul style="list-style-type: none"> • 평균 연속 검정 카트리지 용량: 약 1,500매 표준 페이지(검은색) • 컬러 카트리지 연속 평균 용량: 약 1,000매 표준 페이지(노란색/심홍색/청록색) <p>[주의] SL-C510계열과 SL-C515계열의 토너 카트리지는 서로 호환되지 않습니다.</p>	SL-C510 계열 <ul style="list-style-type: none"> • CLT-K510S 검은색 • CLT-C510S 청록색 • CLT-M510S 심홍색 • CLT-Y510S 노란색
		SL-C515 계열 <ul style="list-style-type: none"> • CLT-K515S 검은색 • CLT-C515S 청록색 • CLT-M515S 심홍색 • CLT-Y515S 노란색
이미징 유닛	약 16,000 이미지 ^b	CLT-R406
폐토너통	약 7,000 이미지 ^b	CLT-W406
구매 시 제품과 함께 제공된 토너 카트리지	구매 시 약 700매를 인쇄할 수 있는 용량의 검은색 토너 카트리지와 약 500매를 인쇄할 수 있는 용량의 청록색, 심홍색 및 노란색 토너 카트리지가 제품에 설치된 상태로 제공됩니다.	

a. ISO/IEC 19798 표준 문서 기준 평균 인쇄 용량. 인쇄 매수는 인쇄 환경, 인쇄 빈도, 그래픽, 용지 종류, 용지 크기에 따라 차이가 날 수 있습니다.

b. 이미지 개수는 페이지 당 하나의 색상만 쓰는 경우를 기준으로 합니다. 모든 컬러(청록색, 심홍색, 노란색, 검정색)로 문서를 인쇄하는 경우 이미징 유닛의 수명은 25% 감소합니다.



사용하는 옵션, 이미지 영역의 비율 및 작업 모드에 따라 토너 카트리지의 수명이 다를 수 있습니다.



새 토너 카트리지 또는 기타 소모품을 구입할 때는 제품을 구입한 곳과 동일한 국가에서 구입해야 합니다. 그러지 않을 경우, 토너 카트리지나 소모품의 구성이 국가마다 다르기 때문에 제품과 호환되지 않을 수 있습니다.



- 구매하신 제품에 동봉된 비매품 토너 카트리지는 본 제품 외에 다른 제품에서 작동하지 않을 수 있습니다.
- Samsung은 재충전 또는 재생품과 같은 Samsung 정품이 아닌 카트리지의 사용을 권장하지 않습니다. Samsung은 Samsung 정품이 아닌 카트리지의 품질을 보장할 수 없습니다. Samsung 정품이 아닌 카트리지를 사용하여 발생하는 서비스 또는 수리는 본 제품 보증 내용에 포함되지 않습니다.

사용 가능한 유지관리 부품

소모된 부품으로 인한 인쇄 품질 저하 및 용지 공급 관련 문제를 예방하고 최상의 인쇄 조건을 유지하기 위하여 유지관리 부품들을 일정한 간격으로 교체해야 합니다. 유지관리 부품은 주로 롤러, 벨트, 패드입니다. 하지만 교체 기간과 부품은 모델에 따라 달라질 수 있습니다. 유지관리 부품 교체는 허가 받은 서비스 기술자, 대리점 또는 제품을 구입한 소매처만이 할 수 있습니다. 유지관리 부품을 구입하려면 제품 구입처에 연락하세요. 유지관리 부품의 교체 기간은 "Samsung Printer Status" 프로그램에서 알려줍니다. 또는 디스플레이 화면을 지원하는 제품인 경우에는 사용자 인터페이스(UI)에서 알려줍니다. 교체 기간은 사용하고 있는 운영 체제, 컴퓨터 성능, 응용 프로그램, 접속 방법, 용지 종류, 용지 크기, 작업의 복잡성에 따라 달라집니다.

토너 카트리지 보관

토너 카트리지에는 빛, 온도, 습도에 민감한 구성품이 포함되어 있습니다. Samsung은 새 Samsung 토너 카트리지의 최적의 성능, 우수한 품질, 오랜 수명을 유지할 수 있도록 사용자에게 권장사항을 준수할 것을 권합니다.

카트리지를 프린터 사용 환경과 동일한 환경에서 보관하세요. 카트리지는 적정 온도 및 습도 조건에서 보관해야 합니다. 토너 카트리지는 설치할 때까지 포장을 개봉하지 말고 원래 상태로 유지해야 합니다. 원래 포장을 사용할 수 없는 경우 카트리지의 상단 개구부를 종이로 덮고 어두운 캐비닛에 보관하세요.

사용하기 전에 카트리지 포장을 미리 열면 보관 및 사용 수명이 현저하게 줄어듭니다. 맨 바닥에 보관하지 마세요. 토너 카트리지를 프린터에서 제거한 경우에는 항상 다음과 같이 보관하세요.

- 구매 시 포장되어 있던 보호용 포장재에 넣어서 보관하세요.
- 프린터에 설치되어 있을 때와 동일한 방향으로 향하게 하여 한쪽 끝으로 세우지 말고 평평하게 눕혀서 보관하세요.
- 소모품을 다음과 같은 조건에 보관하지 마세요.
 - 40 °C 이상의 온도
 - 20 % 이하, 80 % 이상의 습도
 - 습도나 온도가 급격하게 변하는 환경
 - 직사광선 또는 실내등 아래
 - 먼지가 많은 장소
 - 장시간 동안 차량 내부
 - 부식성 기체가 있는 환경
 - 공기에 염분이 포함되어 있는 환경

취급 지침

- 카트리지 드럼(녹색 표면)은 감광성이므로 표면을 만지지 않도록 주의하세요.
- 카트리지 불필요한 진동이나 충격에 노출되지 않도록 주의하세요.
- 드럼(녹색 표면)을 손으로 회전시키지 마세요. 특히 역방향으로 회전시킬 경우 안쪽에 손상이 발생하여 토너가 유출될 수 있습니다.

토너 카트리지 사용

Samsung은 비등록 상표나 유통점 상표, 재충전 또는 재조립된 토너 카트리지를 비롯해 Samsung 정품이 아닌 카트리지를 프린터에 사용하는 것을 권장 또는 승인하지 않습니다.



Samsung의 프린터 품질 보증은 재충전 또는 재조립된 토너 카트리지 또는 기타 Samsung 정품이 아닌 토너 카트리지를 사용하여 발생한 프린터 손상에는 적용되지 않습니다.

예상 카트리지 수명

예상 카트리지 수명은 인쇄 작업에 필요한 토너의 양에 따라 달라집니다. 실제 인쇄 매수는 인쇄하는 페이지의 인쇄 농도, 프린터 사용 환경, 이미지 영역의 비율, 인쇄 빈도, 용지 종류 및 용지 크기에 따라 달라질 수 있습니다. 예를 들어 그래픽을 많이 인쇄하는 경우 토너 소모량이 높아져 카트리지를 더 자주 교체해야 할 수도 있습니다.

토너 고루 섞기

카트리지에 남은 토너를 고루 섞어 일시적으로 인쇄 품질을 개선할 수 있습니다. 토너를 고루 섞은 후에도 흰 줄무늬가 생기거나 인쇄가 흐리게 되는 경우도 있습니다.



- 본 사용 설명서에 나오는 그림은 별매품(옵션) 또는 모델에 따라 실제 제품과 다를 수 있습니다. 모델 타입을 확인하세요. ("앞 모습" 18쪽 참조)



- 앞덮개를 열기 전에 용지 받침대를 먼저 닫으세요.
- 칼이나 가위와 같은 날카로운 물체를 사용해서 카트리지 포장물을 열지 마세요.
- 만약 옷에 토너가 묻었다면 마른 천으로 닦아낸 후 찬물로 씻어 주세요. 뜨거운 물로 씻으면 옷에 토너 얼룩이 남을 수 있습니다.
- 빈 토너 상태에서 인쇄를 계속하면 제품이 심각한 손상을 입을 수 있습니다.

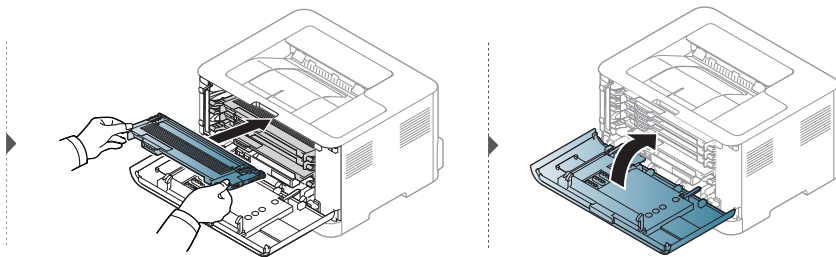
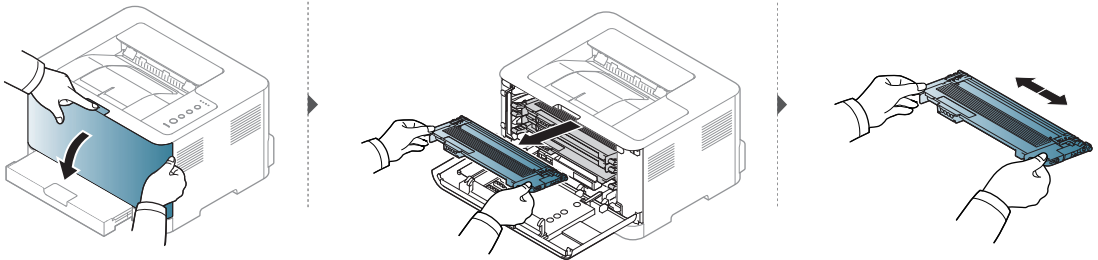

토너 카트리지 교체

토너 카트리지를 교체해야 할 경우 사용자의 제품에 사용 가능한 토너 카트리지의 유형을 확인하세요("사용 가능한 소모품" 79쪽 참조).



- 앞덮개를 열기 전에 용지 받침대를 먼저 닫으세요.
- 토너 카트리지를 충분히 흔들어 주세요. 초기 인쇄 품질이 좋아집니다.



- 칼이나 가위와 같은 날카로운 물체를 사용해서 카트리지 포장물을 열지 마세요.
- 만약 옷에 토너가 묻었다면 마른 천으로 닦아낸 후 찬물로 씻어 주세요. 뜨거운 물로 씻으면 옷에 토너 얼룩이 남을 수 있습니다.
- 빈 토너 상태에서 인쇄를 계속하면 제품이 심각한 손상을 입을 수 있습니다.

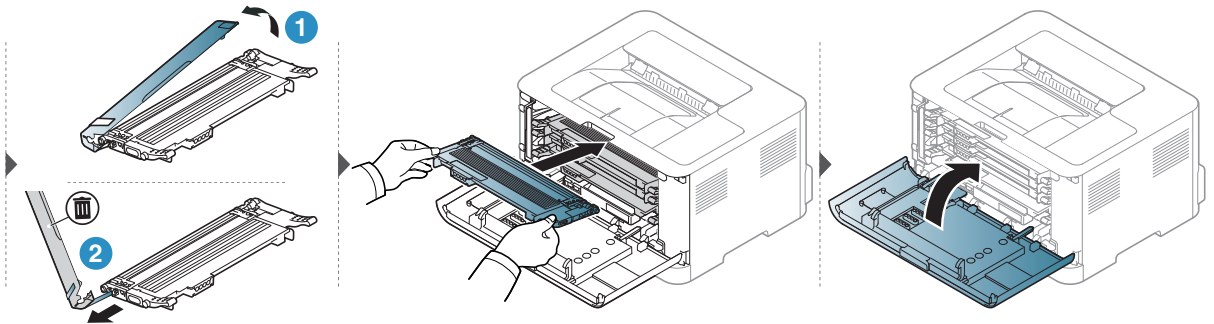
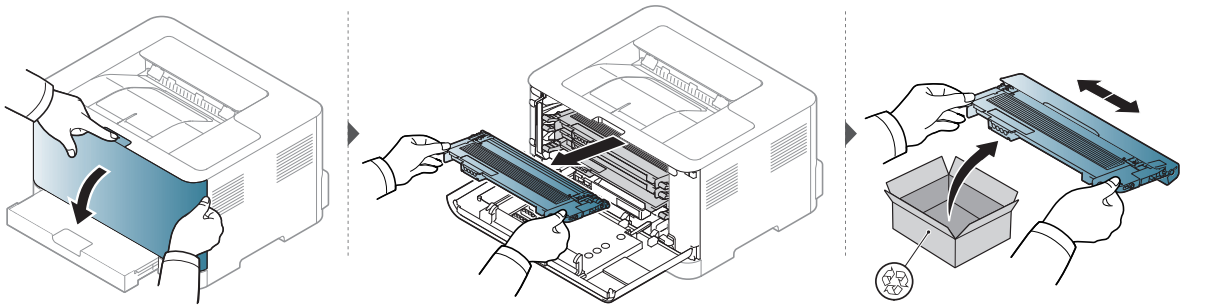

토너 수집 장치 교체

토너 수집 장치의 수명이 다한 경우 토너 수집 장치를 교체해야 합니다. 그렇지 않으면 프린터가 인쇄를 중지합니다.



- 토너 가루가 제품 내부에 묻어 있을 수 있지만 제품이 손상된 것은 아닙니다. 인쇄 품질 문제가 발생하면 서비스 센터에 문의하세요.
- 토너 수집 장치를 제품에서 빼낼 때는 떨어지지 않도록 조심해서 움직이세요.
- 토너가 쏟아져 나오지 않도록 토너 수집 장치를 평평한 곳에 두었는지 확인하세요.



토너 수집 장치를 기울이거나 뒤집지 마세요.

별매품(옵션) 주문 정보를 제공합니다. ("사용 가능한 소모품" 79쪽 참조)

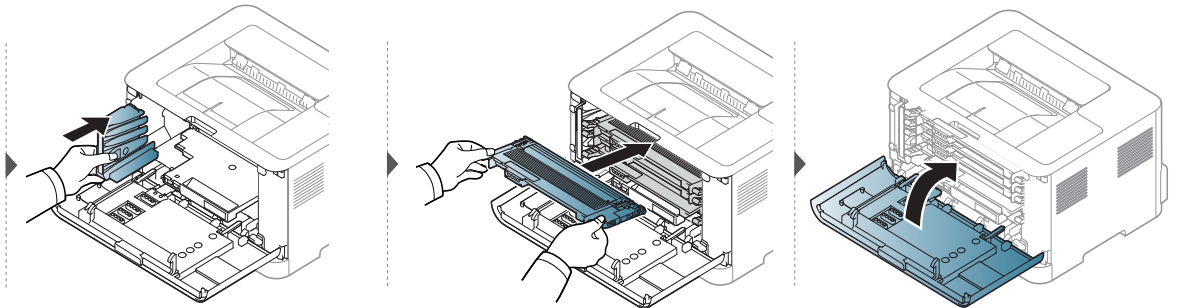
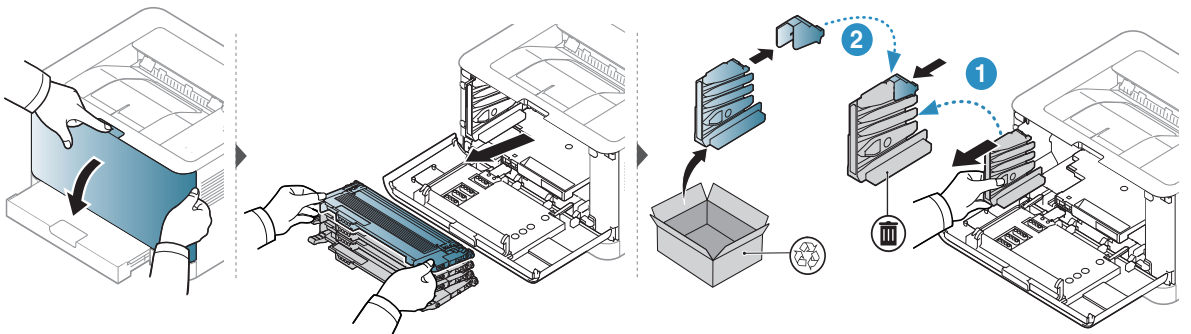

이미징 드럼 교체

이미징 드럼의 수명이 다한 경우 이미징 드럼을 교체해야 합니다. 그렇지 않으면 제품이 인쇄를 중지합니다.



이미징 유닛이 예상 수명에 도달하면 인쇄가 중단됩니다. 이런 경우 SyncThru™ Web Service (설정 > 제품 설정 > 시스템 > 설정 > 소모품 관리 > 이미징 유닛 정지) 또는 Samsung Easy Printer Manager (장치 설정 > 시스템 > 소모품 관리 > 이미징 유닛 정지)에서 인쇄를 중지하거나 계속할 수 있습니다. 이 옵션을 해지하고 계속 인쇄하는 경우, 제품 시스템에 손상을 입힐 수 있습니다.



이 제품에 설치된 이미징 드럼에는 제품 보증이 적용됩니다. 교체 이미징 드럼은 설치일로부터 1년 제한 보증이 적용됩니다. 이미징 드럼 설치 날짜가 소모품 정보 보고서에 표시됩니다. Samsung의 Premium Protection Warranty는 제품의 인쇄 카트리지에만 적용됩니다.



- 이미징 드럼 포장을 열 때 칼이나 가위와 같은 날카로운 물체를 사용하지 마세요. 이미징 드럼 표면이 손상될 수 있습니다.
- 이미징 드럼의 표면이 긁히지 않도록 주의하세요.
- 손상을 방지하려면 이미징 드럼을 햇빛에 몇 분 이상 노출시키지 마세요. 필요하다면 종이로 이미징 유닛을 덮어 두세요.
- 앞덮개를 닫기 전에 모든 토너 카트리지가 올바르게 장착되었는지 확인하세요.

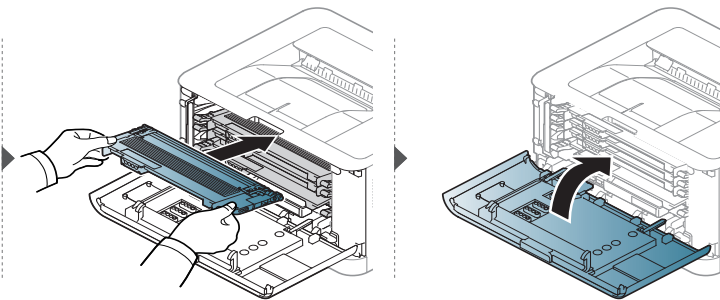
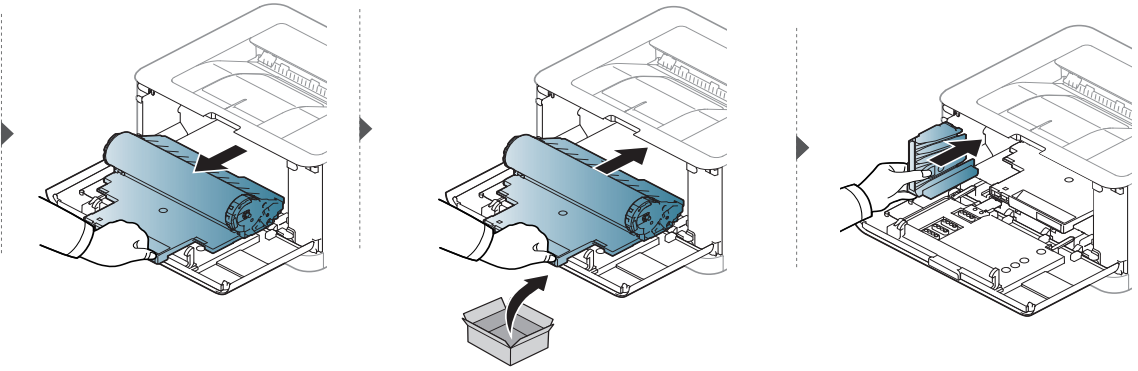
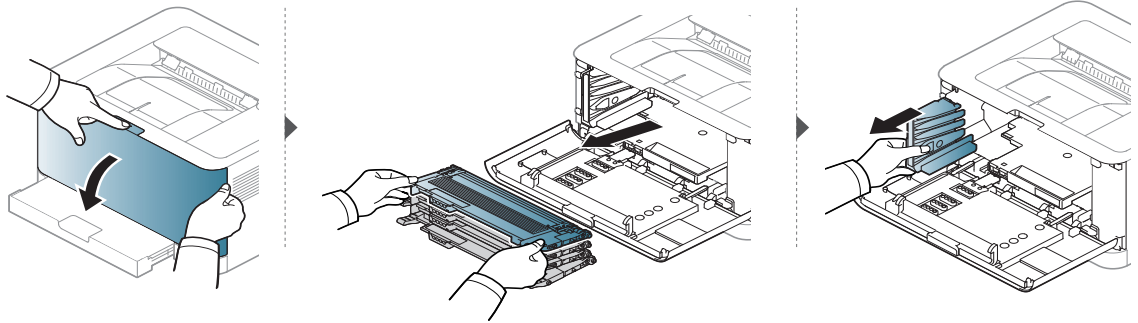

제품 청소하기

인쇄 품질에 문제가 발생하거나 먼지가 많은 환경에서 제품을 사용하는 경우, 최상의 인쇄 조건을 유지하고 제품을 더 오랫동안 사용하기 위해서는 정기적으로 제품을 청소해야 합니다.



- 알코올 또는 유기 용제가 다량 함유되거나 일부 강한 성분이 함유된 세척제를 사용하여 청소하면 제품의 변색 또는 변형 등을 유발할 수 있으므로 사용하지 마세요.
- 제품 또는 주변에 토너로 인해 오염이 되었다면, 부드러운 천이나 휴지에 물을 조금 묻힌 후 닦아 주세요. 진공 청소기를 사용할 경우 토너가 공기 중에 날려 몸에 해롭습니다.
- 인쇄를 하는 동안 용지 및 토너 가루, 먼지 등이 제품 내부에 쌓일 수 있습니다. 이렇게 쌓인 먼지로 인해 인쇄물에 얼룩이 생기거나 토너가 번지는 등의 인쇄 품질 문제가 생길 수 있습니다. 제품 내부를 청소하면 이러한 문제를 줄일 수 있습니다.

외부 및 디스플레이 화면 청소하기

외부 또는 디스플레이 화면은 보푸라기가 생기지 않는 부드러운 천으로 닦아 주세요. 천에 약간 물기를 묻혀서 닦고 제품 내부로 물이 들어가지 않게 주의하세요.

내부 청소하기

인쇄를 하는 동안 용지 및 토너 가루, 먼지 등이 제품 내부에 쌓일 수 있습니다. 이렇게 쌓인 먼지로 인해 인쇄물에 얼룩이 생기거나 토너가 번지는 등의 인쇄 품질 문제가 생길 수 있습니다. 제품 내부를 청소하면 이러한 문제를 줄일 수 있습니다.



- 제품 청소 시 물기가 없고 보푸라기가 없는 천을 사용하세요.
 - 전원 스위치가 있는 모델인 경우, 제품을 청소하기 전 전원 스위치를 꺼 주세요.
 - 앞덮개를 열기 전에 용지 받침대를 먼저 닫으세요.
-

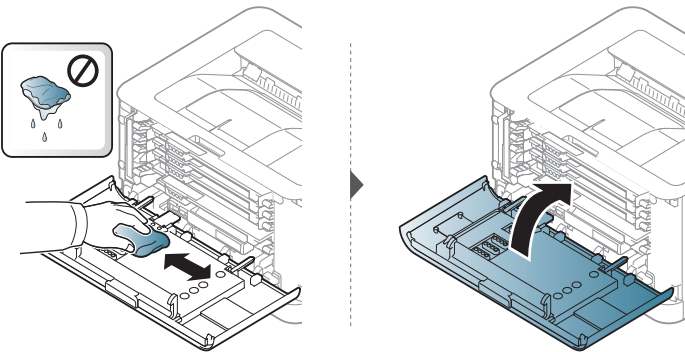
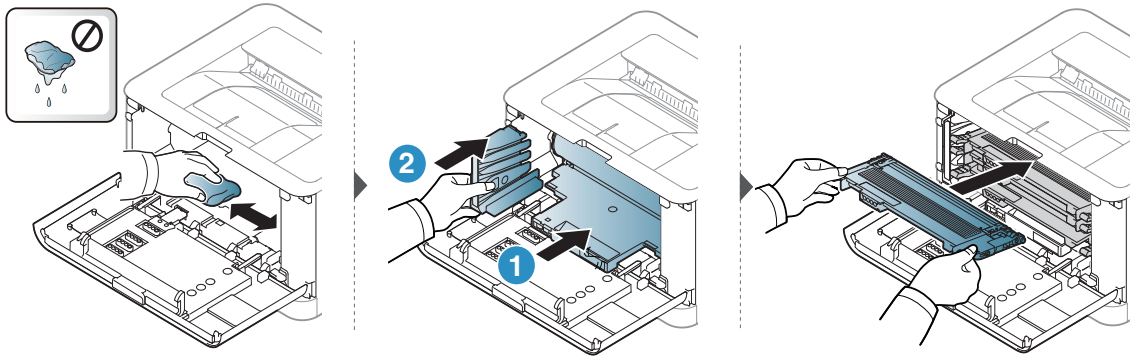
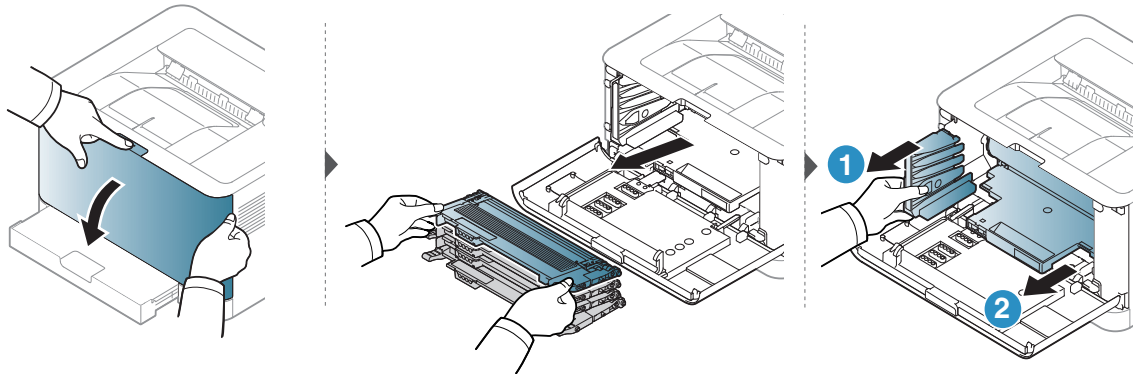

문제 해결

이 장에서는 문제가 발생했을 경우 해결하는 방법을 설명합니다.



이 장에서는 문제가 발생했을 경우 해결에 유용한 정보를 제공합니다. 디스플레이 화면이 있는 제품이라면 먼저 디스플레이의 메시지를 확인하고 오류를 해결하세요.

- 용지 걸림을 예방할 수 있는 정보 91
- 용지 걸림 해결하기 92
- 상태 표시등 (LED) 이해하기 94
- 소모품 정보 리포트에 “Low Toner” 또는 “Very Low Toner” 메시지 표시 96
- 용지 급지 문제 97
- 전원 및 케이블 연결 문제 98
- 기타 문제 해결하기 99
- 무선 네트워크 문제 해결 109

용지 걸림을 예방할 수 있는 정보

인쇄할 용지의 종류를 올바르게 선택함으로써 대부분의 용지 걸림 문제는 해결할 수 있습니다. 용지 걸림을 예방하려면 다음의 내용을 따라주세요.

- 용지함에 있는 각종 가이드가 올바르게 조절되었는지 확인하세요. ("용지함 알아두기" 26쪽 참조)
- 용지함에 용지를 너무 많이 넣지 마세요. 용지함의 용지 최대 적재 마크를 넘지 않도록 용지를 넣으세요.
- 인쇄 중에 용지함에서 용지를 빼지 마세요.
- 용지를 넣기 전에 용지를 구부리거나 털어서 반듯하게 정리하세요.
- 구겨지거나 습기 찬 용지, 심하게 말린 용지는 사용하지 마세요.
- 용지함에 서로 다른 용지 종류를 넣지 마세요.
- 추천 용지를 사용하세요. ("인쇄 용지 규격" 114쪽 참조)
- 앞 가장자리가 말려 있거나 구부러져 있는 용지는 사용하지 마세요. 용지 걸림 또는 용지 주름의 원인이 됩니다. 용지함에 들어 있는 용지를 빼내어 뒤집어서 넣어보세요.

용지 걸림 해결하기



용지를 제거할 때 찢어지지 않도록 천천히 조심스럽게 잡아 당겨서 걸린 용지를 제거하세요.

용지함

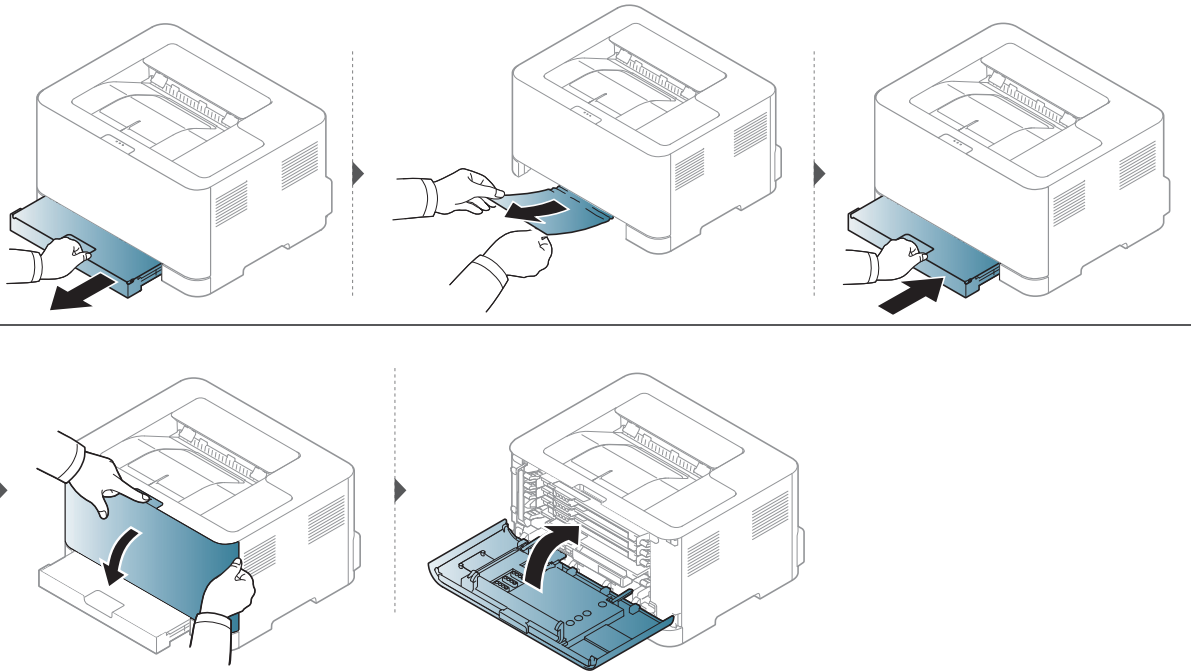

제품 내부 용지 걸림



정착기 영역은 온도가 높습니다. 제품에서 용지를 꺼낼 때 주의하세요.

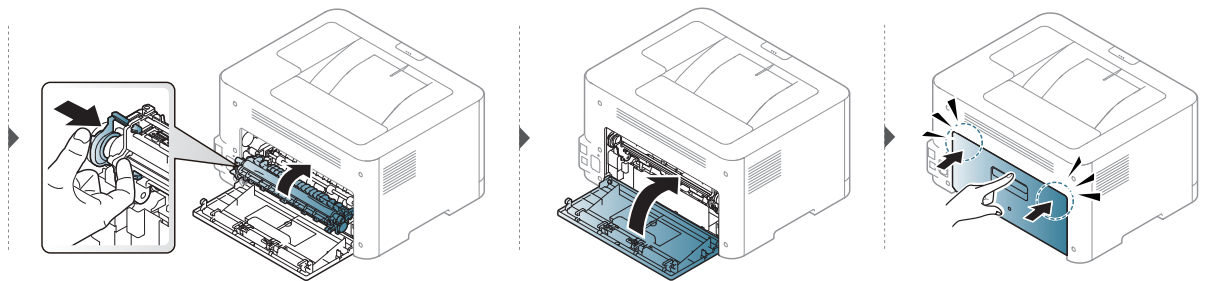
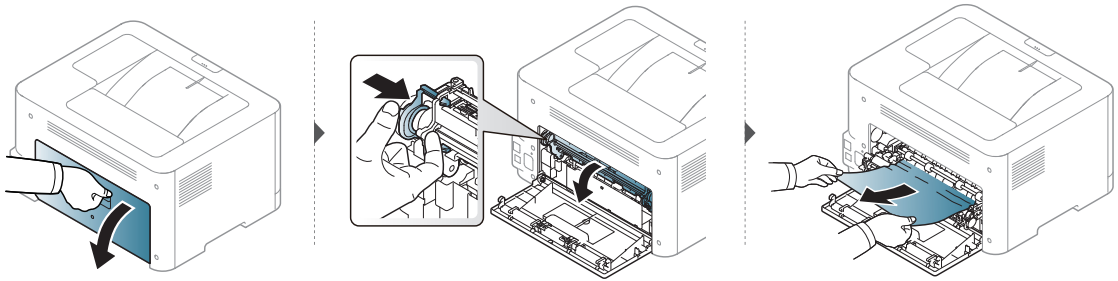

용지 출구 용지 걸림



정착기 영역은 온도가 높습니다. 제품에서 용지를 꺼낼 때 주의하세요.

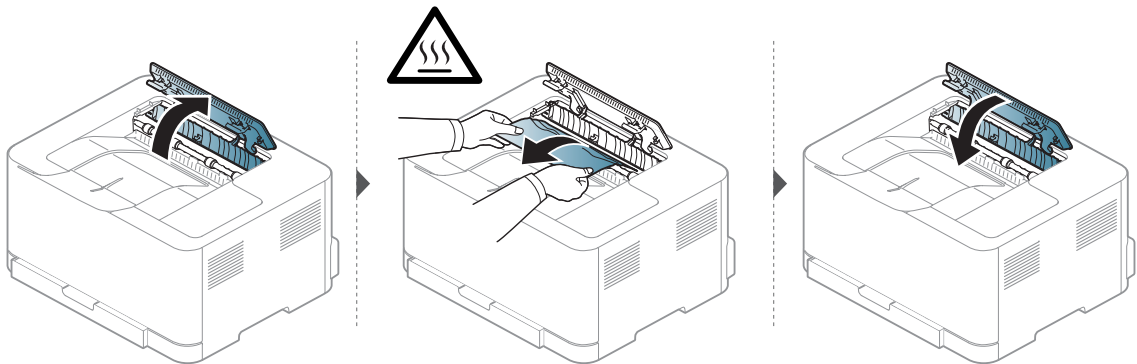

상태 표시등 (LED) 이해하기

LED 색상을 통해 제품의 동작을 확인할 수 있습니다.



- 일부 LED는 모델 또는 국가에 따라 이용할 수 없습니다.
- 컴퓨터에서 삼성 프린터 상태 정보 프로그램 확인창을 통해서도 문제를 해결할 수 있습니다.
- 문제가 지속되면 서비스 담당자에게 문의하세요.





상태 표시등 LED

상태 표시등의 색상은 상태 표시등 LED는 제품의 현재 상태를 나타냅니다.

상태		설명	
! (상태 표시등 LED)	꺼짐	제품이 오프라인 또는 정상 상태입니다.	
	주황색	켜짐	제품에 심각한 이상이 발생하여 작업을 멈춘 상태입니다.
		깜박임	다음과 같은 경우 제품에 사용자의 주의가 필요합니다. <ul style="list-style-type: none">• 용지 걸림이 발생했습니다. ("용지 걸림 해결하기" 92쪽 참조)• 덮개가 열린 상태입니다. 덮개를 닫으세요.• 데이터를 수신 중이거나 인쇄할 때 용지함에 용지가 없습니다. 용지함에 용지를 넣어주세요. ("용지함에 용지 넣기" 27쪽 참조)

토너 LED / 무선 LED / 전원 LED

상태		설명	
🔴 (토너 LED)	주황색	꺼짐	모든 토너 카트리지가 정상 용량입니다.
		켜짐 ^a	토너 카트리지가 예상 카트리지 수명에 거의 도달했습니다. ^b 토너 카트리지를 교체하는 것이 좋습니다. ("토너 카트리지 교체" 84쪽 참조)
		깜박임	<ul style="list-style-type: none">• 토너 카트리지가 장착되지 않았거나 잘못된 토너 카트리지가 장착되었습니다.• 카트리지에 토너가 얼마 남아 있지 않습니다. 이미징 유닛의 예상 카트리지 수명이 다 되어 갑니다. 교체할 새 카트리지를 준비하세요. 토너를 고루 섞어 인쇄 품질을 잠깐 동안 향상시킬 수 있습니다. ("토너 고루 섞기" 83쪽 참조)

상태		설명	
 (무선 LED) ^c	파란색	꺼짐	제품이 무선 네트워크에 연결되어 있지 않습니다.
		켜짐	제품이 무선 네트워크에 연결되었습니다. ("무선 네트워크 사용하기" 38쪽 참조)
		깜박임	제품이 무선 네트워크에 연결하는 중입니다.
 (전원 LED)	흰색	꺼짐	제품 전원이 꺼집니다.
		켜짐	제품의 전원이 켜집니다.
		깜박임	<ul style="list-style-type: none"> • 제품이 절전 모드 상태이면 전원 LED가 느리게 깜박입니다. • 제품이 데이터를 인쇄하는 중이면 전원 LED가 깜박입니다. • 제품이 설정 리포트 및 네트워크 설정 리포트를 인쇄합니다. <ul style="list-style-type: none"> - 전원 LED가 천천히 깜박일 때까지 약 10초 동안  (재개) 버튼을 누르고 있다가 놓으세요. • 제품이 소모품 정보 보고서 / 오류 보고서를 인쇄할 수 있습니다. <ul style="list-style-type: none"> - 전원 LED가 빠르게 깜박일 때까지 약 15초 동안  (재개) 버튼을 누르고 있다가 놓으세요.

a. 토너 LED가 약 10초 동안 깜박인 다음 토너 LED가 켜집니다.

b. 예상 카트리지 수명이란 예상되거나 추정되는 토너 카트리지 수명으로 평균 인쇄 용량을 나타내며 ISO/IEC 19798에 따라 설계됩니다. 페이지 수는 사용 환경, 인쇄 간격, 그래픽, 용지 유형 및 용지 크기에 영향을 받습니다. 주황색 LED가 불이 켜지고 프린터가 인쇄를 멈추어도 카트리지에 토너가 남아있을 수 있습니다.

c. 무선 지원 모델만 해당합니다. ("모델별 기능" 7쪽 참조)

소모품 정보 리포트에 “Low Toner” 또는 “Very Low Toner” 메시지 표시

Low Toner: 토너 카트리지 레벨이 낮을 때 프린터에 표시됩니다. 실제 남아있는 카트리지 수명은 다를 수 있습니다. 인쇄 품질이 더 이상 만족스럽지 않다면 교체하는 것이 좋습니다. 지금은 카트리지를 교체할 필요가 없습니다.

토너를 고루 섞었는데도 인쇄 품질이 더 이상 만족스럽지 않을 때까지 현재 카트리지로 계속해서 인쇄하세요. 토너를 고루 섞으려면 프린터에서 토너 카트리지를 분리한 다음 수평 축을 중심으로 카트리지를 앞뒤로 부드럽게 흔들어 줍니다. 그래픽 인쇄와 관련해서는 카트리지 교체 지침을 참조하세요. 프린터에 토너 카트리지를 다시 삽입하고 덮개를 닫습니다.

Very Low Toner: 토너 카트리지 레벨이 매우 낮을 때 프린터에 표시됩니다. 실제 남아있는 카트리지 수명은 다를 수 있습니다. 인쇄 품질이 더 이상 만족스럽지 않다면 교체하는 것이 좋습니다. 인쇄 품질이 만족스럽지 않은 경우가 아니라면 카트리지를 교체할 필요는 없습니다.

기본 SyncThru™ Web Service(EWS) 설정에서 Samsung 토너 카트리지 **토너 부족** 상태가 되면 해당 토너 카트리지에 대한 Samsung의 Premium Protection Warranty는 종료됩니다.

제품에서 소모품 정보 리포트 인쇄하기:

전원 LED가 빠르게 깜박일 때까지 약 15초 동안  (재개) 버튼을 누르고 있다가 놓으세요. 인쇄가 시작됩니다.

용지 급지 문제

상태	해결 방법
인쇄 중에 용지가 걸렸 습니다.	걸린 용지를 빼내세요.
용지가 겹쳐져서 들어 갑니다.	<ul style="list-style-type: none"> • 용지함에 넣을 수 있는 최대 용지 수량을 확인하세요. • 올바른 용지 종류를 사용하는지 확인하세요. • 용지함에서 용지를 꺼내 살짝 구부리거나 털어 주세요. • 제품 주변에 습기가 너무 많은 것은 아닌지 확인하세요.
용지가 몇 장만 들어가 고 그 이상은 들어가지 않습니다.	용지함에 다른 유형의 용지가 함께 들어 있습니다. 용지함에 용지 를 넣을 때 똑같은 크기와 종류, 무게의 용지를 사용하세요.
용지가 잘 들어가지 않 습니다.	<ul style="list-style-type: none"> • 제품 안의 이물질이 있으면 제거하세요. • 용지가 바르게 들어있지 않습니다. 용지함에서 용지를 뺐다가 다시 넣어주세요. • 용지함에 용지가 너무 많이 들어 있습니다. 적당량의 용지만 다 시 넣어 주세요. • 용지가 너무 두껍습니다. 용지 규격에 맞는 용지만 사용하세요.
용지가 계속해서 걸립 니다.	<ul style="list-style-type: none"> • 용지함에 용지가 너무 많이 들어 있습니다. 적당량의 용지만 다 시 넣어 주세요. 특수 용지에 인쇄하는 경우에는 용지함에서 수 동으로 급지하세요. • 규격에 맞지 않는 용지를 사용하고 있습니다. 용지 규격에 맞는 용지만 사용하세요. • 제품 안에 이물질이 있을 수 있습니다. 상부 덮개를 열고 이물질 을 제거해 주세요.

전원 및 케이블 연결 문제

제품을 껐다 켜세요. 문제가 계속 발생하면 서비스 센터에 문의하세요.

상태	해결 방법
제품에 전원이 들어오지 않거나 제품과 컴퓨터 사이의 케이블이 바르게 연결되어 있지 않습니다.	<ul style="list-style-type: none">• 제품을 전원 공급 장치에 먼저 연결하고 조작부의  (전원) 버튼을 누르세요.• 제품 케이블을 뺐다가 다시 연결하세요.

기타 문제 해결하기

인쇄 문제

상태	가능한 원인	해결 방법
인쇄가 안 됩니다.	제품에 전원이 들어오지 않습니다.	전원 코드의 연결 상태를 확인하세요. 전원 스위치 및 전원 소켓을 확인하세요.
	제품이 기본 프린터로 선택되어 있지 않습니다.	Windows에서 기본 프린터로 지정하세요.
	아래의 내용을 확인하세요. <ul style="list-style-type: none"> 상부 덮개가 닫혀 있지 않습니다. 상부 덮개를 닫아주세요. 용지가 걸려 있습니다. 걸린 용지를 제거하세요. ("용지 걸림 해결하기" 92쪽참조) 용지가 들어 있지 않습니다. 용지를 넣으세요. ("용지함에 용지 넣기" 27쪽참조) 토너 카트리지가 설치되어 있지 않습니다. 토너 카트리지를 설치하세요. ("토너 카트리지 교체" 84쪽참조) 토너 카트리지에서 보호 덮개와 용지를 제거합니다. ("토너 카트리지 교체" 84쪽참조) 시스템 오류가 나타나면 서비스 센터에 문의하세요.	
	제품과 컴퓨터가 바르게 연결되어 있지 않습니다.	제품 케이블을 뺐다가 다시 연결하세요. ("뒷 모습" 19쪽참조)
	제품과 컴퓨터의 연결에 이상이 있습니다.	프린트가 정상적으로 동작하는 다른 컴퓨터에 케이블을 연결해 보세요. 동일한 종류의 다른 프린터 케이블을 연결해 보세요.
	포트 설정이 잘못되었습니다.	Windows 프린터 포트를 확인하세요. 만일 컴퓨터에 한 개 이상의 포트가 있다면 제품이 해당 포트에 바르게 연결되어 있는지를 확인하세요.
	제품의 인쇄 환경이 잘못 설정되어 있습니다.	인쇄 기본 설정 화면을 열어 인쇄 환경 설정이 올바른지 확인하세요.



상태	가능한 원인	해결 방법
인쇄가 안 됩니다.	프린터 드라이버가 잘못 설치되었습니다.	프린터 드라이버를 삭제하고 다시 설치하세요.
	제품이 고장입니다.	조작부 디스플레이에 시스템 오류를 표시하는 메시지가 나타나는지 확인하세요. 서비스 센터에 문의하세요.
	인쇄하고자 하는 문서의 데이터 크기가 커서 컴퓨터의 하드 디스크 용량이 부족합니다.	더 많은 하드 디스크의 용량을 확보한 뒤 다시 인쇄해 보세요.
	인쇄된 용지가 쌓이는 곳이 가득 찼습니다.	인쇄된 용지가 쌓이는 곳에서 용지를 제거하면 프린터가 인쇄를 다시 시작합니다.
다른 용지함에 들어있는 용지가 사용되고 있습니다.	인쇄 기본 설정에서 선택한 용지 옵션이 잘못되었습니다.	대부분의 응용 프로그램의 경우 인쇄 기본 설정의 용지 탭에서 용지 공급원 설정을 확인할 수 있습니다. ("인쇄 기본 설정 창 열기" 64쪽 참조) 용지 공급원을 올바르게 선택하세요. 프린터 드라이버의 도움말을 참조하세요. ("도움말 사용" 66쪽 참조)
인쇄가 너무 느립니다.	문서가 너무 복잡하기 때문일 수 있습니다.	페이지를 분할하여 몇 개의 파일로 만들거나 해상도를 낮춰 보세요.
페이지의 반 정도가 인쇄되지 않습니다.	인쇄환경에서 용지 방향 설정이 잘못되어 있습니다.	응용 프로그램에서 용지 방향을 올바르게 설정하세요. ("인쇄 기본 설정 창 열기" 64쪽 참조) 프린터 드라이버의 도움말을 참조하세요. ("도움말 사용" 66쪽 참조)
	용지함에 들어 있는 용지 크기와 설정된 용지 크기가 다를 수 있습니다.	프린터 드라이버 설정의 용지 크기를 용지함의 용지 크기와 동일하게 맞추세요. 또는 프린터 드라이버 설정의 용지 크기를 사용 중인 응용 프로그램에서 선택한 용지 크기에 맞추세요. ("인쇄 기본 설정 창 열기" 64쪽 참조)

상태	가능한 원인	해결 방법
인쇄는 되는데 다른 내용이 인쇄되거나 글자가 이상하게 나옵니다.	프린터 케이블이 느슨하게 연결되어 있거나 케이블이 손상되어 있을 수 있습니다.	프린터 케이블을 빼내었다가 다시 연결하세요. 인쇄가 정상적으로 동작하는 다른 제품에 케이블을 연결하여 인쇄하세요. 가능하면 다른 컴퓨터에 제품을 연결한 뒤 인쇄해 보세요. 케이블을 새 것으로 교체하세요.
	프린터 드라이버 선택이 잘못되었습니다.	응용 프로그램의 프린터 선택 메뉴에서 사용 중인 제품이 선택되어 있는지 확인하세요.
	사용 중인 응용 프로그램의 오류입니다.	다른 응용 프로그램으로 인쇄해 보세요.
	운영체제가 제대로 작동하지 않습니다.	Windows를 종료한 뒤 컴퓨터를 재시동하세요. 제품의 전원을 껐다가 다시 켜주세요.
인쇄가 되었는데 빈 페이지로 내용이 없습니다.	토너 카트리지가 불량이거나 토너가 모두 소모되어 없습니다.	토너 카트리지를 꺼내어 좌우로 흔들어 보세요. 문제가 해결되지 않는다면 토너 카트리지를 새 것으로 교체해 주세요. <ul style="list-style-type: none"> • ("토너 고루 섞기" 83쪽참조) • ("토너 카트리지 교체" 84쪽참조)
	인쇄한 파일에 빈 페이지가 포함되어 있을 수 있습니다.	문서 파일에 페이지가 있는지 확인하세요.
	제품 안의 컨트롤러나 보드와 같은 일부 부품이 불량일 수 있습니다.	서비스 센터에 문의하세요.
PDF 파일을 인쇄할 때 그래픽, 문자 또는 그림의 일부분이 인쇄되지 않아요.	PDF 파일과 Acrobat 프로그램 사이에 호환성 문제가 있습니다.	PDF 파일의 이미지를 인쇄하려면 인쇄 설정이 필요합니다. Acrobat 프로그램의 인쇄 항목에서 이미지로 인쇄 를 선택하고 인쇄하세요.  PDF 파일을 이미지로 인쇄하면 인쇄 시간이 더 길어질 수 있습니다.
사진 종류의 인쇄물이 인쇄 상태가 거칩니다. 이미지가 선명하지 않습니다	사진 파일의 해상도가 매우 낮습니다.	사진의 크기를 줄여보세요. 응용 프로그램에서 사진의 크기를 늘리면 해상도가 떨어집니다.
인쇄하기 전 용지 배출구에서 수증기가 발생합니다	촉촉한 용지를 사용할 경우 인쇄 과정에서 수증기가 발생할 수 있습니다.	이것은 고장이 아니므로 안심하고 인쇄를 계속하세요. 수증기가 신경이 쓰이면 개봉하지 않은 새 용지로 교체하세요.

상태	가능한 원인	해결 방법
청구서와 같이 규격화되지 않은 크기의 용지로 인쇄할 수 없습 니다.	용지의 크기와 설정된 용지 크기가 다를 수 있습니다.	인쇄 기본 설정 창의 용지 탭에 있는 사용 자 정의 에서 정확한 용지 크기를 설정하 세요. ("인쇄 기본 설정 창 열기" 64쪽참 조)
인쇄된 청구서 용지가 말려 나 옵니다.	용지 종류가 맞지 않습니다.	인쇄 설정을 변경한 뒤 다시 인쇄해 보세 요. 인쇄 기본 설정 으로 가서 용지 탭을 클릭하고 용지 종류를 중량지 90-120g 으로 설정하세요. ("인쇄 기본 설정 창 열 기" 64쪽참조)

인쇄 품질 문제

제품 내부가 이물질 등으로 더러워지거나 용지가 잘못 공급되면 인쇄 품질이 떨어질 수 있습니다. 아래의 표를 참조하여 문제를 해결하세요.

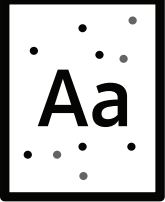
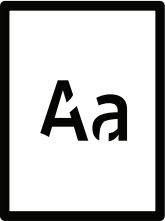
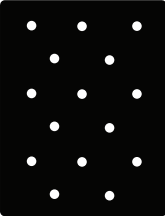
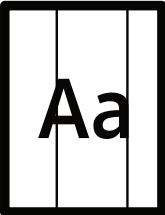

상태	해결 방법
인쇄 상태가 흐 리고 희미합니 다. 	<ul style="list-style-type: none"> 만일 인쇄된 페이지에 흰 선이나 인쇄가 흐린 부분이 세로로 나타난다면 토너가 부족한 것입니다. 새 토너 카트리지를 설치하세요. ("토너 카트리지를 교체" 84쪽참조) 장치에 토너 공급이 충분한 경우에도 인쇄된 페이지에 흰 선이나 인쇄가 흐린 부분이 세로로 나타난다면 앞덮개를 3~4회 열었다가 닫으세요. ("제품 모습" 17쪽참조) 용지 표면이 거칠거나 용지에 수분이 많은 것과 같이 사용된 용지가 규격에 맞지 않습니다. 페이지 전면이 모두 흐리다면 인쇄 설정시 해상도가 너무 낮게 설정되어 있거나 토너 절약 모드가 설정되어 있을 수 있습니다. 해상도를 조절하거나 토너 절약 모드를 해제하세요. 프린터 드라이버의 도움말을 확인하세요. 인쇄가 흐린 부분도 있고 토너가 묻어 있는 복합적인 문제가 나타난다면 토너 카트리지를 청소해야 합니다. 제품 내부를 청소해 주세요. ("제품 청소하기" 88쪽참조) 제품 내부에 있는 LSU 부품의 표면이 더러울 수 있습니다. 제품 내부를 청소해 주세요. ("제품 청소하기" 88쪽참조) 이렇게 해도 문제가 해결되지 않으면 서비스 센터에 문의하세요.
용지 위쪽이 아 래쪽보다 흐리 게 인쇄됩니다. 	<p>이 용지 종류에는 토너가 적절히 달라붙지 않을 수 있습니다.</p> <ul style="list-style-type: none"> 인쇄 설정을 변경한 뒤 다시 인쇄해 보세요. 인쇄 기본 설정 창의 용지 탭을 클릭한 뒤 용지 종류를 재생 용지로 설정하세요. ("인쇄 기본 설정 창 열기" 64쪽참조)

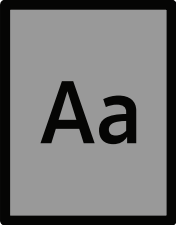
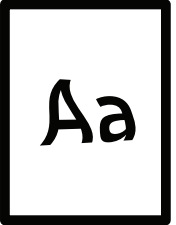
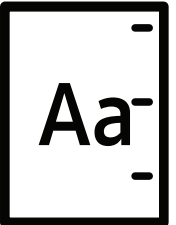
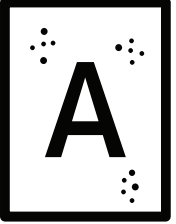
상태	해결 방법
<p>토너가 점 찍히듯 묻어 있습니다.</p> 	<ul style="list-style-type: none"> • 용지 표면이 거칠거나 용지에 수분이 많은 것과 같이 사용된 용지가 규격에 맞지 않습니다. • 제품 안의 전사 롤러라는 부품이 더러워졌기 때문입니다. 제품 내부를 청소해 주세요. ("제품 청소하기" 88쪽참조) • 용지가 빠져나오는 경로를 청소해 주세요. 서비스 센터에 문의하세요. ("제품 청소하기" 88쪽참조)
<p>균데 균데 인쇄되지 않은 부분이 있습니다.</p> 	<p>인쇄가 안된 부분이 주로 둥근 형태이며 페이지의 일정하지 않은 위치에서 나타난다면,</p> <ul style="list-style-type: none"> • 한 장만 인쇄하는 경우는 인쇄 상태가 좋지 않을 수도 있습니다. 다른 용지로 다시 인쇄해 보세요. • 용지의 수분 함량이 일정치 않거나 용지 표면에 수분을 함유한 부분이 있을 수 있습니다. 다른 용지로 다시 인쇄해 보세요. • 용지 자체가 불량품일 수 있습니다. 제조 공정상 용지 표면에 토너를 받아들이지 않는 부분이 있을 수 있습니다. 다른 용지로 다시 인쇄해 보세요. • 인쇄 설정을 변경한 뒤 다시 인쇄해 보세요. 인쇄 기본 설정으로 가서 용지 탭을 클릭하고 용지 종류를 중량지 90-120g으로 설정하세요 ("인쇄 기본 설정 창 열기" 64쪽참조) <p>이렇게 해도 문제가 해결되지 않으면 서비스 센터에 문의하세요.</p>
<p>흰점이 나타납니다.</p> 	<p>용지에 흰점이 나타난다면,</p> <ul style="list-style-type: none"> • 용지가 너무 거칠고 용지로부터 많은 먼지가 제품 내부 부품에 떨어져서, 전사 롤러가 더러워졌을 수 있습니다. 제품 내부를 청소해 주세요. ("제품 청소하기" 88쪽참조) • 용지가 빠져나오는 경로를 청소해 주세요. 제품 내부를 청소해 주세요. ("제품 청소하기" 88쪽참조) <p>이렇게 해도 문제가 해결되지 않으면 서비스 센터에 문의하세요.</p>
<p>세로로 선이 나타납니다.</p> 	<p>용지에 검은 세로 선이 나타날 경우</p> <ul style="list-style-type: none"> • 제품 안 이미징 드럼 표면(드럼 부분)에 긁힘이 생긴 것 같습니다. 토너 카트리지를 새 것으로 교체해 주세요. ("이미징 드럼 교체" 86쪽참조) <p>용지에 흰 세로 선이 나타날 경우</p> <ul style="list-style-type: none"> • 제품 내부에 있는 LSU 부품의 표면이 더러울 수 있습니다. 제품 내부를 청소해 주세요. ("제품 청소하기" 88쪽참조) 이렇게 해도 문제가 해결되지 않으면 서비스 센터에 문의하세요.

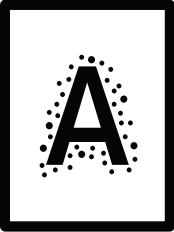
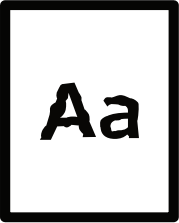
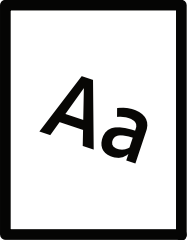
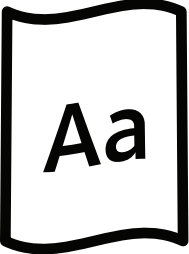
상태	해결 방법
<p>검은 배경</p> 	<p>인쇄물 바탕의 회색 정도가 심하다면 아래의 순서에 따라 문제를 해결해 보세요.</p> <ul style="list-style-type: none"> • 얇은 용지를 사용하여 인쇄해 보세요. • 제품 사용 환경을 확인하세요. 너무 건조하거나 지나치게 습기찬(습도 80% 이상) 곳에서는 인쇄 페이지 바탕이 어둡게 인쇄될 수 있습니다. • 이미징 드럼을 새 것으로 교체하세요. ("이미징 드럼 교체" 86쪽참조) • 토너가 고루 섞이도록 흔들어 주세요. ("토너 고루 섞기" 83쪽참조)
<p>토너가 번졌습 니다.</p> 	<ul style="list-style-type: none"> • 제품의 내부를 청소하세요. ("토너 카트리지 교체" 84쪽참조) • 사용하고 있는 용지의 유형과 품질이 적당한지를 확인해 보세요. • 이미징 드럼을 새 것으로 교체하세요. ("이미징 드럼 교체" 86쪽참조)
<p>세로로 일정 간 격 인쇄 불량 상 태가 나타납니 다.</p> 	<p>인쇄면에 일정한 간격을 두고 반복적으로 이런 표시가 나타난다면,</p> <ul style="list-style-type: none"> • 이미징 드럼이 손상되었을 수 있습니다. 계속해서 같은 문제가 발생하면 이미징 드럼을 제거하고 새 것을 설치하세요. ("이미징 드럼 교체" 86쪽참조) • 제품 안의 일부 부품에 토너 가루가 묻어 있을 수 있습니다. 인쇄된 페이지 뒷면에 토너 가루가 묻어 있다면 몇 장을 계속 인쇄하면 해결될 것입니다. • 제품 안의 정착기 부품이 손상되었기 때문입니다. 서비스 센터에 문의하세요.
<p>배경에 토너 가 루가 여기저기 흩어져 있습니 다.</p> 	<p>이런 인쇄 상태는 인쇄된 용지 위에 토너 가루가 분사되어 나타나는 경우입니다.</p> <ul style="list-style-type: none"> • 용지에 습기가 많기 때문입니다. 다른 묽음에 있는 용지를 사용하여 다시 인쇄해 보세요. 용지 포장을 푼 상태로 두면 종이가 공기 중의 습기를 흡수하여 눅눅해질 수 있으므로 사용하지 않는 용지는 포장을 풀지 말고 보관하세요. • 인쇄된 페이지의 전체 표면에 토너 가루가 여기저기 흩어져 있는 경우 소프트웨어 응용 프로그램이나 인쇄 기본 설정에서 인쇄 해상도를 조정하세요 ("인쇄 기본 설정 창 열기" 64쪽참조). 올바른 용지 종류를 선택했는지 확인하세요. 예: 중량지 90-120g를 선택했지만 실제로는 일반 용지를 사용하는 경우 인쇄에 문제가 생길 수 있습니다. • 새 토너 카트리지를 사용 중인 경우 먼저 토너를 잘 흔들어 주세요. ("토너 고루 섞기" 83쪽참조)

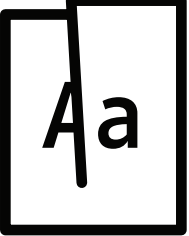
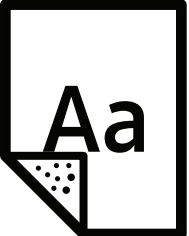
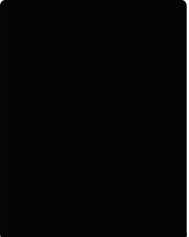
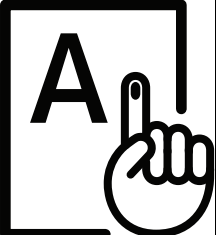
상태	해결 방법
<p>토너 입자가 굵은 문자나 사진 주변에 흩어져 있습니다.</p> 	<p>이 용지 종류에는 토너가 적절히 달라붙지 않을 수 있습니다.</p> <ul style="list-style-type: none"> 인쇄 설정을 변경한 뒤 다시 인쇄해 보세요. 인쇄 기본 설정창의 용지 탭을 클릭한 뒤 용지 종류를 재생 용지로 설정하세요. ("인쇄 기본 설정 창 열기" 64쪽 참조) 올바른 용지 종류를 선택했는지 확인하세요. 예: 중량지 90-120g를 선택했지만 실제로는 일반 용지를 사용하는 경우 인쇄에 문제가 생길 수 있습니다.
<p>글자 형태가 이상합니다.</p> 	<ul style="list-style-type: none"> 인쇄된 글자가 마치 속이 빈 것처럼 형태가 이상하게 보인다면 사용한 용지가 너무 매끄럽기 때문입니다. 다른 용지를 사용하여 인쇄해 보세요.
<p>인쇄가 찌그러 집니다.</p> 	<ul style="list-style-type: none"> 용지가 올바르게 용지함에 들어 있는지 확인해 보세요. 사용하고 있는 용지의 유형과 품질이 적당한지를 확인해 보세요. 용지함의 용지 폭과 길이를 조절하는 가이드를 바르게 맞추었는지 확인해 보세요.
<p>인쇄된 페이지가 구부러지거나 물결 모양으로 인쇄되어 나옵니다.</p> 	<ul style="list-style-type: none"> 용지가 올바르게 용지함에 들어 있는지 확인해 보세요. 사용하고 있는 용지의 유형과 품질이 적당한지를 확인해 보세요. 주변 온도가 너무 높거나 습도가 높아도 이 같은 페이지 구부러짐 현상이 일어납니다. 용지함에 들어 있는 용지를 빼내어 뒤집어서 넣어보세요. 또는 용지를 180도 돌려서 다시 넣고 인쇄해 보세요.

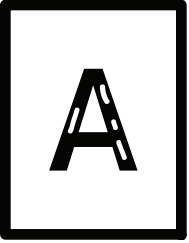
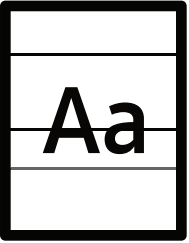
상태	해결 방법
<p>페이지가 접힌 상태로 인쇄되어 나옵니다.</p> 	<ul style="list-style-type: none"> • 용지가 올바르게 용지함에 들어 있는지 확인해 보세요. • 사용하고 있는 용지의 유형과 품질이 적당한지를 확인해 보세요. • 용지함에 들어 있는 용지를 빼내어 뒤집어서 넣어보세요. 또는 용지를 180도 돌려서 다시 넣고 인쇄해 보세요.
<p>인쇄된 페이지 뒷면이 더럽습니다.</p> 	<ul style="list-style-type: none"> • 토너가 새고 있는지 확인해 보세요. 제품의 내부를 청소하세요. ("제품 청소하기" 88쪽 참조)
<p>단색 또는 검은 색 페이지</p> 	<ul style="list-style-type: none"> • 이미징 드럼이 제대로 설치되지 않았습니니다. 이미징 드럼을 뺐다가 다시 넣으세요. • 이미징 드럼에 결함이 있을 수 있습니다. 이미징 드럼을 새 것으로 교체하세요. ("이미징 드럼 교체" 86쪽 참조) • 제품 자체에 이상이 생겼습니다. 서비스 센터에 문의하세요.
<p>토너가 묻어 나옵니다.</p> 	<ul style="list-style-type: none"> • 제품의 내부를 청소하세요. ("제품 청소하기" 88쪽 참조) • 사용하고 있는 용지의 유형과 품질이 적당한지를 확인해 보세요. • 이미징 드럼을 제거하고 새 것으로 교체하세요. ("이미징 드럼 교체" 86쪽 참조) <p>이렇게 해도 문제가 계속되면 제품에 이상이 생긴 것일 수 있습니다. 서비스 센터에 문의하세요.</p>

상태	해결 방법
<p>내부가 빈 글자</p> 	<p>완전한 검은색으로 인쇄되어져야 할 부분인데 인쇄가 누락되어 글자 안에 빈 곳이 나타난다면,</p> <ul style="list-style-type: none"> • 용지에는 인쇄가 잘되는 면이 있습니다. 용지를 뒤집어서 다시 넣고 인쇄해 보세요. • 용지가 규격에 맞지 않습니다.
<p>가로로 선이 인쇄되어 나옵니다.</p> 	<p>가로로 검은 선이 나타나거나 토너가 묻어 나오는 경우</p> <ul style="list-style-type: none"> • 이미징 드럼이 제대로 설치되지 않았습니다. 이미징 드럼을 뺐다가 다시 넣으세요. • 이미징 드럼에 결함이 있을 수 있습니다. 이미징 드럼을 새 것으로 교체하세요. ("이미징 드럼 교체" 86쪽참조) <p>이렇게 해도 문제가 계속되면 제품에 이상이 생긴 것일 수 있습니다. 서비스 센터에 문의하세요.</p>
<p>인쇄된 용지 휘어짐</p> 	<p>인쇄된 용지가 휘어서 나오거나 급지가 되지 않으면,</p> <ul style="list-style-type: none"> • 용지함에 들어 있는 용지를 빼내어 뒤집어서 넣어보세요. 또는 용지를 180도 돌려서 다시 넣고 인쇄해 보세요. • 프린터의 용지 설정을 변경한 뒤 다시 인쇄해 보세요. 인쇄 기본 설정으로 가서 용지 탭을 클릭하고 용지 종류를 경량지 60-69g으로 설정하세요. ("인쇄 기본 설정 창 열기" 64쪽참조)
<ul style="list-style-type: none"> • 알 수 없는 이미지가 여러장에 반복적으로 나타납니다. • 토너가 묻어 나옵니다. • 흐리게 인쇄되거나 오염이 발생합니다. 	<p>해발 1,000 m 이상의 고지대에서 제품을 사용할 경우 발생할 수 있는 현상입니다. 고도가 높으면 토너가 묻어 나오거나 인쇄가 흐려지는 등 인쇄 품질에 영향을 줍니다. 고도를 맞게 설정하세요. ("고도 설정하기" 24쪽참조)</p>

OS 문제

일반적인 Windows 문제

상태	해결 방법
설치 중에 “파일 사용 중” 메시지가 나타납니다.	모든 응용 프로그램을 종료하세요. 시작 그룹에서 모든 소프트웨어를 제거하고 Windows를 재시동하세요. 프린터 드라이버를 다시 설치하세요.
“일반적인 보호 오류”, “예외 OE”, “스폴 32” 또는 “잘못된 작업” 등의 메시지가 나타납니다.	모든 응용 프로그램을 종료하고 Windows를 재시작한 뒤 다시 인쇄해 주세요.
'인쇄 실패', '프린터 시간 초과 오류 발생' 등의 메시지가 나타납니다.	이 메시지는 제품이 인쇄 중일 때 나타날 수 있습니다. 인쇄에는 지장이 없으니 인쇄가 완료될 때까지 기다려 주세요. 만일 프린터가 준비 중이거나 인쇄가 완료된 후에 메시지가 나타났다면 프린터의 연결 상태나 오류 발생 유무를 확인해 주세요.
장치 및 프린터에서 제품을 선택했을 때 제품 정보가 나타나지 않습니다.	프린터 속성 을 확인하세요. 포트 탭을 클릭하세요. (제어판 > 장치 및 프린터 > 사용하는 프린터 아이콘을 마우스 오른쪽으로 클릭한 후 확인 을 선택하세요.) 포트가 File 또는 LPT으로 선택되었으면 체크를 해제하고, TCP/IP, USB 또는 WSD를 선택하세요.



Windows 오류 메시지에 대한 자세한 내용은 컴퓨터 구입 시 함께 제공되는 Microsoft Windows 사용 설명서를 참조하세요.

무선 네트워크 문제 해결

문제 해결 정보를 활용하면 문제를 해결하는 데 도움이 됩니다.



프린터에서 Wi-Fi Direct 인쇄가 활성화되어 있는지 확인하려면 프린터 조작부에서 구성 페이지를 인쇄하세요.

무선 연결 체크리스트

- 프린터와 무선 라우터가 켜져 있으며 전원이 연결되어 있는지 확인하세요. 또한 프린터의 무선 라디오가 켜져 있는지 확인하세요.
- SSID(Service Set Identifier)가 올바른지 확인하세요. 구성 페이지를 인쇄하여 SSID를 확인할 수 있습니다. ("네트워크 설정 리포트 인쇄" 35쪽 참조)
- 보안 네트워크에서 보안 정보가 올바른지 확인하세요. 보안 정보가 올바르지 않다면 무선 설정을 다시 실행하세요.
- 무선 네트워크가 제대로 작동하는 경우 무선 네트워크에서 다른 컴퓨터에 액세스해보세요. 네트워크에 인터넷 액세스가 설정되어 있는 경우 무선 연결을 통해 인터넷에 연결해보세요.
- 프린터에 대한 암호화 방법(AES 또는 TKIP)이 무선 액세스 지점(WPA 보안을 사용하는 네트워크)과 동일한지 확인하세요.
- 프린터가 무선 네트워크 범위 내에 있는지 확인하세요. 대부분의 네트워크에서 프린터는 무선 액세스 지점(무선 라우터)에서 30m 이내에 있어야 합니다.
- 장애물이 무선 신호를 차단하지 않는지 확인하세요. 액세스 지점과 프린터 사이에 있는 큰 금속 물체를 제거해야 합니다. 금속 또는 콘크리트가 포함된 기둥, 벽 또는 지지 기둥이 프린터와 무선 액세스 지점을 분리하지 않도록 확인하세요.
- 프린터가 무선 신호를 방해할 수 있는 전자 장치와 떨어진 곳에 있는지 확인하세요. 모터, 무선 전화, 보안 시스템 카메라, 기타 무선 네트워크 및 일부 블루투스 장치를 포함한 대부분의 장치는 무선 신호를 방해할 수 있습니다. 컴퓨터에 프린터 드라이버가 설치되어 있는지 확인하세요.
- 올바른 프린터 포트를 선택했는지 확인하세요.
- 컴퓨터와 프린터가 동일한 무선 네트워크에 연결되어 있는지 확인하세요.
- OS X의 경우, 무선 라우터가 Bonjour를 지원하는지 확인하세요.

무선 구성이 완료된 후 프린터에서 인쇄가 되지 않음

1. 프린터가 켜져 있으며 준비 상태인지 확인하세요.
2. 컴퓨터에 있는 모든 타사 방화벽을 꺼야 합니다.
3. 무선 네트워크가 제대로 작동하는지 확인하세요.
4. 컴퓨터가 제대로 작동하는지 확인하세요. 필요하다면 컴퓨터를 다시 시작하세요.
5. 네트워크 상의 컴퓨터에서 프린터의 SyncThru™ Web Service를 열 수 있는지 확인하세요.

프린터에서 인쇄가 되지 않으며 컴퓨터에 타사 방화벽이 설치되어 있음

1. 제조업체에서 제공하는 최신 업데이트로 방화벽을 업데이트하세요.
2. 프린터를 설치하거나 인쇄하려고 할 때 프로그램이 방화벽 액세스를 요청하는 경우 프로그램이 실행되도록 합니다.
3. 방화벽을 일시적으로 끈 다음 컴퓨터에 무선 프린터를 설치하세요. 무선 설치를 완료하면 방화벽을 사용하도록 설정하세요.

무선 라우터 또는 프린터 이동 후 무선 연결이 작동하지 않음

1. 라우터 또는 프린터가 컴퓨터가 연결된 네트워크와 동일한 네트워크에 연결되어 있는지 확인하세요.
2. 구성 페이지를 인쇄합니다.
3. 구성 페이지의 SSID(Service Set Identifier)와 컴퓨터의 프린터 구성에 있는 SSID를 비교해보세요.
4. SSID(Service Set Identifier)가 다르면 장치가 동일한 네트워크에 연결되지 않은 것입니다. 프린터의 무선 설정을 다시 구성하세요.

여러 대의 컴퓨터를 무선 프린터에 연결할 수 없음

1. 다른 컴퓨터가 무선 범위 내에 있고 신호를 방해하는 장애물이 없는지 확인하세요. 대부분의 네트워크에서 무선 범위는 무선 액세스 지점에서 30m 이내에 있어야 합니다.
2. 프린터가 켜져 있으며 준비 상태인지 확인하세요.
3. Wi-Fi Direct 동시 사용자가 5명 미만인지 확인하세요.
4. 컴퓨터에 있는 모든 타사 방화벽을 꺼야 합니다.
5. 무선 네트워크가 제대로 작동하는지 확인하세요.
6. 컴퓨터가 제대로 작동하는지 확인하세요. 필요하다면 컴퓨터를 다시 시작하세요.

VPN 연결 시 무선 프린터 통신이 끊김

- 일반적으로 VPN 및 다른 네트워크에 동시에 연결할 수 없습니다.

네트워크가 무선 네트워크 목록에 표시되지 않음

- 무선 라우터가 켜져 있고 전원이 연결되어 있는지 확인하세요.
- 네트워크가 숨겨져 있을 수 있습니다. 하지만 숨겨진 네트워크에도 연결할 수 있습니다.

무선 네트워크가 작동하지 않음

1. 네트워크 통신이 끊어졌는지 확인하려면 다른 장치로 네트워크에 연결해보세요.
2. 네트워크를 Ping하여 네트워크 통신을 테스트할 수 있습니다.
 - a. 컴퓨터에서 명령줄 창을 엽니다.
 - Windows의 경우, **시작**과 **실행**을 차례대로 클릭한 뒤 cmd를 입력하고 **Enter** 키를 누르세요.
 - OS X의 경우, **응용 프로그램**에서 **유틸리티**와 **터미널**을 차례대로 여세요.
 - b. Ping 뒤에 라우터 IP 주소를 입력하세요.
 - c. 창에 왕복 시간이 표시되면 네트워크가 작동 중인 것입니다.

3. 라우터 또는 프린터가 컴퓨터가 연결된 네트워크와 동일한 네트워크에 연결되어 있는지 확인하세요.
 - a. 구성 페이지를 인쇄합니다. ("네트워크 설정 리포트 인쇄" 35쪽참조)
 - b. 구성 리포트의 SSID(Service Set Identifier)와 컴퓨터의 프린터 구성에 있는 SSID를 비교해보세요.
 - c. 번호가 다르다면 장치가 동일한 네트워크에 연결되지 않은 것입니다. 프린터의 무선 설정을 다시 구성하세요.

무선 네트워크 진단 테스트 수행

프린터 조작부에서 무선 네트워크 설정에 대한 정보를 제공하는 진단 테스트를 실행할 수 있습니다. ("네트워크 설정 리포트 인쇄" 35쪽참조)

부록

이 장에서는 제품 사양 및 규격에 관한 정보를 제공합니다.

- 일반적인 사양 113
- 인쇄 용지 규격 114
- 시스템 요구사항 116

일반적인 사양

일반적인 사양



본 사양 정보는 사전 통보 없이 변경될 수 있습니다. 추가 사양 및 사양 변경에 대한 정보를 보려면 www.samsung.com/sec/printers/를 방문하십시오.

항목		설명
크기 ^a (너비 x 길이 x 높이)		382 x 309 x 211 mm
무게 ^a (소모품 장착한 제품)		<ul style="list-style-type: none">• C51x series: 9.96 kg• C51xW series: 9.92 Kg
온도	작동	15°C~32°C
	보관 (포장 상태)	-20°C~40°C
습도	작동	10 ~ 80% 상대 습도
	보관 (포장 상태)	10 ~ 90% 상대 습도
전원 등급 ^b	220 V 모델	AC 220 ~ 240 V
소비 전력 ^c	평균 작동 모드	290 W 이하
	준비 모드	60 W 이하(절전 모드 5분)
	절전 모드	1.1 W 이하
	전원 꺼짐 ^d	0.45 W 이하(EPA 준수)

a. 크기와 무게는 부속품을 제외하고 측정된 값입니다.

b. 제품의 정확한 전압(V), 주파수(헤르츠) 및 전류 종류(A)는 제품의 정격 라벨에서 확인하세요.

c. 소비 전력은 제품의 상태, 설정 조건, 사용 환경, 측정 장비 및 방법에 따라 달라질 수 있습니다.

d. 전원을 연결하지 않은 상태에서만 에너지 소모를 완전히 막을 수 있습니다.

인쇄 용지 규격

종류	용지 크기	규격	인쇄 용지 무게/용량 ^a
			용지함
일반 용지	Letter	216 x 279 mm	60 ~ 85 g/m ² • 150장, 75 g/m ² • 최대 적재 높이 : 15.5mm
	A4	210 x 297 mm	
	Legal	216 x 356 mm	
	Oficio 216 x340 mm	216 x 343mm	
	Oficio 8.5x13	216 x 330mm	
	B5(JIS)	182 x 257 mm	
	Executive	184 x 267 mm	
	A5	149 x 210 mm	
	A6	105 x 149 mm	
중량지 90-120g	일반 용지 항목 참조	일반 용지 항목 참조	86~120 g/m ² • 5장
얇은 용지	일반 용지 항목 참조	일반 용지 항목 참조	60 ~ 70 g/m ² • 150장, 60 g/m ² • 최대 적재 높이 : 15.5mm
컬러, 인쇄된 용지,	일반 용지 항목 참조	일반 용지 항목 참조	60 ~ 85 g/m ² • 150장, 75 g/m ² • 최대 적재 높이 : 15.5mm
재생 용지	일반 용지 항목 참조	일반 용지 항목 참조	60 ~ 85 g/m ² • 5장, 75 g/m ² • 최대 적재 높이 : 15.5mm
라벨 용지 ^b	일반 용지 항목 참조	일반 용지 항목 참조	120 ~ 150 g/m ² • 5장
초중량지	Letter, Legal, Oficio 216 x340mm, Oficio 8.5x13, A4, B5(JIS), Executive, A5, A5 LEF, 4x6	일반 용지 항목 참조	121 ~ 163 g/m ² • 5장

종류	용지 크기	규격	인쇄 용지 무게/용량 ^a
			용지함
본드 용지	일반 용지 항목 참조	일반 용지 항목 참조	105 ~ 120 g/m ² • 10장
광택지 111~130g	Letter, A4, 4x6	일반 용지 항목 참조	111~130 g/m ² • 1장
광택지 131~175 g	Letter, A4, 4x6	일반 용지 항목 참조	131 ~ 175 g/m ² • 1장
광택지 176~220g	Letter, A4, 4x6	일반 용지 항목 참조	176 ~ 220 g/m ² • 1장
무광택 120g	Letter, A4, 4x6	일반 용지 항목 참조	120 g/m ² • 1장
무광택 150g	Letter, A4, 4x6	일반 용지 항목 참조	150 g/m ² • 1장
무광택 200g	Letter, A4, 4x6	일반 용지 항목 참조	200 g/m ² • 1장
최소 크기 (사용자 정의)		76 x 152 mm	60 ~ 120 g/m ²
최대 크기 (사용자 정의)		216x 356 mm	

a. 최대 용량은 용지의 무게, 두께, 사용 환경에 따라 달라질 수 있습니다.

b. 이 제품에 사용된 라벨 용지의 평활도(sheffield)는 100~250입니다. 평활도는 용지의 매끄러운 정도를 의미합니다.



용지 무게가 120 g/m² 이상이면 용지함에 한 번에 한 장씩 넣으세요.

시스템 요구사항

Microsoft® Windows®



프린터 소프트웨어는 새 운영 체제 출시 등의 이유로 때때로 업데이트될 수 있습니다. 필요하다면 Samsung 웹사이트(www.samsung.com/sec/support/)에서 최신 버전을 내려 받으세요.

Windows 7, 32비트 및 64비트	Samsung 프린터별 인쇄 드라이버가 소프트웨어 설치 파일의 일부로 이 운영 체제용으로 설치됩니다.	
Windows 8, 32비트 및 64비트	Samsung 프린터별 인쇄 드라이버가 소프트웨어 설치 파일의 일부로 이 운영 체제용으로 설치됩니다.	
Windows 8.1, 32비트 및 64비트	Samsung V4 프린터별 인쇄 드라이버가 소프트웨어 설치 파일의 일부로 이 운영 체제용으로 설치됩니다.	
Windows 10, 32비트 및 64비트	Samsung V4 프린터별 인쇄 드라이버가 소프트웨어 설치 파일의 일부로 이 운영 체제용으로 설치됩니다.	
Windows Server 2008 R2, 64비트	Samsung PCLm.S 프린터별 인쇄 드라이버를 프린터 지원 웹사이트에서 다운로드할 수 있습니다. 드라이버를 다운로드한 후 Microsoft 프린터 추가 도구를 사용하여 설치하십시오.	Microsoft는 2015년 1월에 Windows Server 2008에 대한 주요 지원을 중지했습니다. Samsung은 중단된 Server 2008 운영 체제에 대해 최고의 지원을 계속 제공할 것입니다.
Windows Server 2008 R2, SP1, 64비트	Samsung 프린터별 인쇄 드라이버가 소프트웨어 설치 파일의 일부로 이 운영 체제용으로 설치됩니다.	
Windows Server 2012	Samsung 프린터별 인쇄 드라이버가 소프트웨어 설치 파일의 일부로 이 운영 체제용으로 설치됩니다.	
Windows Server 2012 R2	Samsung 프린터별 인쇄 드라이버가 소프트웨어 설치 파일의 일부로 이 운영 체제용으로 설치됩니다.	
Windows Server 2016, 64비트	Samsung 프린터별 인쇄 드라이버가 소프트웨어 설치 파일의 일부로 이 운영 체제용으로 설치됩니다.	

Mac

항목	요구사항
운영 체제	10.11 (El Capitan), 10.12(Sierra), 10.13(High Sierra)
CPU	Intel® 프로세서
RAM	2 GB
여유 하드 디스크 공간	<ul style="list-style-type: none">• 10.11 (El Capitan), 10.12(Sierra): 8.8 GB• 10.13 (High Sierra): 14.3 GB

Linux

항목	요구사항
운영 체제	Red Hat Enterprise Linux 5, 6 Fedora 12,13, 14, 15, 16, 17, 18, 19, 20 OpenSUSE 11.2, 11.3, 11.4, 12.1, 12.2, 12.3, 13.1 Ubuntu 10.04, 10.10, 11.04, 11.10, 12.04, 12.10, 13.04, 13.10, 14.04 SUSE Linux Enterprise Desktop 10, 11 Debian 6, 7 Mint 13, 14, 15, 16, 17
CPU	Pentium IV 2.4 GHz (Intel Core™2)
RAM	512 MB (1 GB)
여유 하드 디스크 공간	1 GB (2 GB)

서비스 및 기타

• 프린터 서비스 안내	119
• 서비스에 대하여	120
<hr/>	
• 한국 A/S 우수 기업 마크	122
• 폐 가전제품 처리 안내	123
• 전자파 적합 등록 및 화폐위조	124

프린터 서비스 안내

프린터(복합기) 사용 중 문제가 발생하였을 경우 다음과 같은 순서로 해결해 보시고, 해결이 안 될 경우에는 서비스 센터를 방문하거나 서비스 기사를 불러주세요.

문제 해결 순서



구분	문제 해결의 모든 것
1 삼성 프린터 고객지원센터 홈페이지	<ul style="list-style-type: none"> 삼성 프린터 고객지원 센터에서는 프린터 주요 사용 방법, 문제 해결 등의 다양한 기술 지원 정보와 최신 드라이버, 매뉴얼을 제공하고 있습니다. www.samsung.com/printer
2 즐거운 상담 	<ul style="list-style-type: none"> 상담원의 도움이 필요하신가요? 1588-3366으로 전화주세요. 100% 해결될 수 있도록 전문 상담원이 최선을 다해 즐거운 상담으로 문제를 해결 해드립니다. 상담으로 해결하면 돈과 시간 모두를 절약하실 수 있습니다.
3 완벽한 서비스 	<ul style="list-style-type: none"> 상담원의 도움으로 해결하지 못하셨나요? 가까운 서비스센터를 방문하시면 우수한 테스트 장비로 빠른 시간에 완벽한 서비스를 받으실 수 있습니다.
4 마지막 Help 	<ul style="list-style-type: none"> 서비스 기사 방문 수리 시, 출장비가 추가로 발생될 수 있습니다. 전문 테스트 장비가 필요할 경우 추가 시간이 소요될 수 있습니다.

서비스에 대하여

토너 카트리지 보증

토너 카트리지의 품질 보증은 보증기한 이내에, 모델별 표준인쇄매수에 따라 설정된 토너잔량 값을 기준으로 적용됩니다.

토너 잔량 기준은 <http://www.samsung.com/sec/support/warranty> 으로 접속해서 보증기간 산정기준을 확인 할 수 있습니다.

서비스를 받으려면

서비스는 가까운 삼성전자 서비스 센터에 문의하세요.

- **서비스 센터 대표 전화번호 (전국 어디서나) 1588-3366**

제품 모델명, 고장 상태, 연락처를 정확히 알려 주시면 고객 여러분의 궁금한 점을 언제나 친절하게 상담, 빠른 서비스를 제공합니다.

- **고객 상담실 전화번호 02-541-3000, 080-022-3000**

- **서비스 센터 홈페이지 www.samsungsvc.co.kr**

고객이 직접 원하는 날짜와 시간에 서비스 접수 및 실시간 사이버 상담이 가능한 사이버 서비스 센터를 운영하고 있습니다.

- **인터넷 홈페이지 www.samsung.com/printers**

프린터 드라이버, 제품 정보, 소모품 정보 또는 사용중에 문제가 발생한 경우 도움을 받으실 수 있습니다.

- **프린터 고객지원 센터 홈페이지 www.samsung.com/printers**

주요 사용방법, 문제해결 등의 다양한 기술지원 정보와 최신 드라이버를 지원합니다.

무상 보증

제조 과정상 결함이나 정상적인 사용조건 상태에서 발생한 제품이상에 대해서는 제품을 구입한 날로부터 1년간 보증해 드립니다.

무상 보증의 예외사항

다음과 같은 사항으로 인한 제품결함 및 손상에 대해서는 무상보증이 적용되지 않습니다.

- 제품이 보증하는 사용환경 범위를 벗어난 환경에서 사용하여 이상이 발생한 경우
- 비정상적인 부품 (소모품 포함)을 사용한 경우:
삼성 프린터의 소모품이 아니거나 재생용 소모품을 사용하여 결함이 발생한 경우 (토너 카트리지, 메모리, 정착기, 전사롤러, 프린터 케이블 등)
- 지정된 인쇄 용지를 사용하지 않은 경우
- 컴퓨터 결함 또는 성능에 따른 설치 이상, 양방향 통신 에러, 인쇄안됨 불량 발생된 경우
- 정품 소프트웨어가 아닌 불법복제 소프트웨어 사용으로 정상적으로 인쇄가 안된 경우
- 컴퓨터 환경변화 (시스템 변경/재설치 등)나 바이러스 감염으로 인해 프린터 드라이버를 재설치한 경우
- 불안정한 장소에서 사용했거나 불충분한 유지보수로 인해 이상이 발생한 경우

- 충격 전압을 보호할 수 없는 불안정한 전원에서 사용한 경우
- 사용자가 제품을 임의로 분해, 조립하여 이상이 발생한 경우
- 제품에 제공되는 소프트웨어나 인터페이스 이외의 다른 소프트웨어나 인터페이스를 사용해 이상이 발생한 경우
- 사용자가 임의로 제품을 수정하거나 잘못 사용해 이상이 발생한 경우
- 기능향상을 위해 소프트웨어의 Version Up을 요청할 경우
- 제품내에 외부 이물 (볼펜, 연필, 클립 등)로 인한 동작불량이 발생한 경우
- 소모성 부품 (토너 카트리지 등)을 수명이상 사용하였을 경우
- 한국 사용 환경과 맞지 않아 제품 서비스 발생시 제품 불량 및 제품 보증 기관과 관계없이 유상 징수 대상에 해당 됩니다.

한국 A/S 우수 기업 마크

한국 A/S 우수 기업 마크란

사후 봉사가 우수한 기업에 국가기관인 산업자원부 기술표준원이 품질을 보증하는 마크입니다.

한국 A/S 우수 기업 마크 형태



폐 가전제품 처리 안내

환경보호 및 자원 재활용을 위해 폐 전자제품은 다음과 같이 처리하셔야 합니다.

무료처리

고객께서 삼성전자 제품을 새로 구입하고 폐제품을 버리고자 하는 경우, 새제품 배달설치시 제조사 구분없이 설치기사가 모든 제품을 무료로 수거해 드립니다.

Tip!
직접운반(Hand Carry)이 가능한 소형 폐제품은 제품구입 및 수리와 상관없이 가까운 삼성전자 대리점 또는 서비스센터로 가져오시면 무료로 처리해 드립니다.

유료처리

신규 제품 구입 없이 기존에 사용하던 제품을 버리고자 하는 경우, 관할 주민자치센터에 연락하시어 처리하시면 됩니다.

다 쓴 소모품을 버리려면

- 삼성전자는 다 쓴 소모품을 회수하여 안전하게 처리하는 '삼성 프린터 그린 캠페인'을 실시하고 있습니다. 다음의 방법을 통하여 무료로 신청할 수 있습니다.
- 인터넷 신청: <http://www.samsung.com/printers> 으로 접속해서, 홈페이지 하단의 '폐카트리지 회수 신청' 을 클릭하세요.
- 고객님의 원하시는 회수 날짜를 지정하시면 택배기사가 직접 방문하여 수거하며, 택배 비용은 삼성전자가 전액 부담합니다.

* 본 캠페인은 삼성전자 정책에 의해 예고 없이 변경 또는 중단 될 수 있습니다.

삼성전자의 [녹색경영]



삼성전자는 1992년 6월 환경경영 체계 구축을 통해 환경오염 사고를 예방하고, 지속적인 개선을 위한 '환경방침'을 발표한 데 이어 1996년 5월 [녹색경영]을 선언하였습니다.

삼성전자의 녹색경영은 환경, 안전, 보건을 기업 경영활동의 핵심요소로 인식하고 이를 적극 추진함으로써 인류의 풍요로운 삶의 구현과 지구환경 보전에 동참하겠다는 의지의 표현입니다.

전자파 적합 등록 및 화폐 위조

- 이 기기는 업무용 (A급) 전자파적합기기로서 판매자 또는 사용자는 이 점을 주의하시기 바라며, 가정외의 지역에서 사용하는 것을 목적으로 합니다.
- 본 기기를 화폐 위조에 사용하지 마세요. 만일 귀하가 본 기기를 이용하여 화폐를 위조하거나 위조지폐라는 사실을 알면서 사용할 경우 [형법]과 [특정범죄 가중 처벌 등에 관한 법률]에 의거 형사처벌을 받게 됩니다.

용어 설명



아래의 용어 설명은 제품에 대한 사용자의 이해를 돕기 위하여 본 사용 설명서에 언급된 것뿐만 아니라 일반적으로 사용되는 인쇄 용어까지 포함하고 있습니다.

802.11

802.11은 IEEE 작업 그룹 (IEEE LAN/MAN Standards Committee)이 개발한 무선 랜을 위한 규격 모음으로서, 현재 802.11, 802.11a, 802.11b, and 802.11g 등 네 가지 규격이 이에 속합니다.

802.11b/g/n

802.11b/g/n 규격은 2.4GHz 대역의 주파수에서 동작하는 무선 랜의 표준입니다. 서로 호환성이 있어 하드웨어 장비를 공유할 수 있으며, 802.11b는 최고 11 Mbps, 802.11n은 최고 150 Mbps의 속도로 데이터를 전송할 수 있습니다. 802.11b/g/n 규격의 무선 랜 제품은 전자레인지, 무선 전화기, 또는 블루투스 장치 등에 전파 간섭을 받을 수 있습니다.

액세스 포인트

AP는 Access Point의 약자로, Wireless Access Point(WAP)라고도 하며 다수의 무선랜 장치들을 연결 시켜주는 역할을 합니다.

ADF (자동 원고 급지 장치; Automatic Document Feeder)

원본 용지를 연속으로 급지하여 한 번에 여러 장을 스캔 할 수 있도록 하는 장치입니다.

AppleTalk

APPLE사가 개발한 근거리 네트워크용 프로토콜 세트입니다. EtherTalk는 1984년 오리지널 매킨토시에 포함되어 있었으나, 현재는 TCP/IP 네트워크를 사용하므로 EtherTalk는 사용되지 않습니다.

컬러 심도

비트맵 이미지에서 단일 픽셀 당 표현할 수 있는 색의 가짓수를 나타내는 컴퓨터 그래픽 용어입니다. 컬러 심도가 높아지면 더 정밀한 색을 표현할 수 있습니다. 컬러 심도는 비트 수로 나타내는데 비트 수가 1개 증가하면 표현 가능한 색의 수는 2배로 늘어납니다. 컬러 심도가 1이라고 하면 이는 검정과 흰색으로 이루어진 흑백 이미지를 말합니다.

비트맵

작은 점들로써 그림을 이루는 이미지 파일 형식입니다.

BOOTP

초기적재 통신 규약이라고도 합니다. 하드 디스크를 갖지 않은 장치에서 IP 주소 등과 같은 설정 정보를 자동적으로 할당, 관리하기 위해 개발된 통신 규약. TCP/IP의 상위 통신 규약으로, 규격은 RFC 951에 기술되어 있습니다. 클라이언트가 자신의 IP 주소를 모를 경우, 역순 주소 결정 프로토콜(RARP)을 이용해서 IP 주소를 알

아닙니다. BOOTP를 통해 고급 운영체제가 로드되기 전에 '디스크가 없는 워크스테이션' 컴퓨터에서 IP 주소를 가져올 수 있습니다.

CCD

CCD란 Charge Couples Device의 약자로, 빛을 전기적인 신호로 바꾸어 주는 광 센서 반도체입니다. 프린터에서 스캔을 위한 하드웨어 장치로 사용됩니다.

자동 분류

여러 장의 원본을 여러 매씩 복사하는 경우 자동으로 추려서 복사되게 설정하는 기능입니다. 예를 들어 3장의 원본을 2 매씩 인쇄하는 경우 설정해두면 1, 2, 3 쪽을 한 부 인쇄한 뒤 다음 1, 2, 3 쪽을 인쇄하게 됩니다.

조작부

보통 납작한 수직형태로 제어하거나 조정하는 도구들이 표시되어 있는 판입니다. 대부분 기계의 앞 부분에 위치해 있습니다.

Coverage

인쇄 시 토너 사용 정도를 나타내는 용어입니다. 예를 들어 5% coverage는 A4용지에서 5% 정도의 이미지나 글자가 있다는 뜻입니다. 따라서, 원본에 복잡한 이미지나 글자가 있는 경우 coverage는 높을 것이고 따라서 토너의 사용량은 coverage만큼이 될 것입니다.

CSV

CSV란 Comma Separated Values의 약자로, 쉼표를 기준으로 항목을 구분하여 저장한 데이터 형식을 말합니다. 이 파일 형식은 Microsoft Excel를 포함한 수많은 응용 프로그램에서 범용적으로 사용됩니다.

양면 자동원본 급지장치

원본 용지를 자동으로 급지하고 뒤집어 주는 기구로, 원본의 양면을 모두 스캔할 수 있도록 하는 장치입니다.

기본값

제품을 처음 개봉했을 때 설정되어 있는 초기값을 말합니다.

DHCP

DHCP는 Dynamic Host Configuration Protocol를 말합니다. 네트워크 관리자들이 조직 내의 네트워크 사에서 IP 주소를 중앙에서 관리하고 할당해 줄 수 있도록 해 주는 클라이언트-서버 간 네트워킹 프로토콜입니다. DHCP 서버는 DHCP 클라이언트 호스트에게 IP 네트워크 사용에 필요한 정보를 DHCP 클라이언트 호스트에 맞는 설정값을 제공합니다. 또한 DHCP는 IP 주소를 클라이언트 호스트에 할당하기 위한 메커니즘을 제공합니다.

DIMM

DIMM은 Dual Inline Memory Module의 약자로, 메모리 칩이 장착되어 있는 작은 회로기판입니다. 프린터 내에서 DIMM은 인쇄할 데이터나 수신받은 팩스 데이터 등을 저장하는 역할을 합니다.

DLNA

DLNA는 Digital Living Network Alliance의 약자로, 홈 네트워크에서 인쇄 제어 기능을 포함하는 DLNA 장치를 사용하는 호환 네트워크입니다.

DNS

DNS는 Domain Name Server의 약자로, 사람이 기억하기 쉽도록 붙인 도메인의 이름을 숫자 체계로 된 IP 주소로 바꾸어주는 시스템입니다.

도트 매트릭스 프린터

8개, 16개 혹은 24개의 작은 금속 핀이 들어 있는 헤드를 고속으로 움직이면서 잉크가 묻은 리본을 두드려 문자를 생성하는 충격식 인쇄기를 말합니다. 타자기의 원리와 유사하여 기계식 프린터라고도 합니다.

DPI

DPI는 Dots Per Inch의 약자로, 1인치(약 2.54cm) 당 인쇄되는 점의 수를 가리키는 해상도 단위입니다. DPI 값이 높을수록 이미지의 품질이 향상됩니다.

DRPD

DRPD는 Distinctive Ring Pattern Detection의 약자로, 사용자가 하나의 전화선을 사용하여 여러 개의 번호에 응답할 수 있도록 하기 위해 전화 회사가 제공해 주는 서비스입니다.

Duplex

원본 용지를 뒤집어서 원본의 양면을 인쇄 또는 스캔할 수 있도록 도와주는 장치를 말합니다. 양면 인쇄 장치를 장착한 프린터는 자동으로 양면 인쇄를 할 수 있습니다.

월 최대 내구수량 (Duty Cycle)

한 달 동안 프린터의 성능에 영향을 주지 않을 정도로 인쇄할 수 있는 최대 인쇄 매수를 의미합니다. 보통 프린터는 수명이 있습니다. 프린터의 수명은 보장된 기간 내의 최대 출력량을 의미합니다. 예를 들어, 월 최대 내구수량이 20일을 기준으로 매달 48,000 페이지인 경우 프린터로 인쇄할 수 있는 수량은 매일 2,400 페이지로 제한됩니다.

ECM

ECM은 Error Correction Mode의 약자로, 팩스 송신 시 전송선로에 이상이 생기더라도 자체적으로 오류를 발견하고 치유하는 기능을 갖는 송신 방법입니다. 이 기능을 사용하여 팩스를 전송하면 다소 시간이 걸리지만 원본을 오류없이 보낼 수 있습니다.

에뮬레이션 (Emulation)

에뮬레이션은 한 기계에서 같은 결과물을 내는 기술입니다.

에뮬레이터는 또 다른 시스템으로 어떤 시스템의 기능을 반복되게 하여 다른 시스템이 본래의 시스템처럼 작동하게 합니다. 이 기능은 시뮬레이션과는 상반된 기능입니다.

이더넷 (Ethernet)

프레임을 기초로 하는 LAN에 사용하는 컴퓨터 네트워킹 기술입니다. 대표적으로는 버스 구조 방식의 근거리 통신망이 있습니다. IEEE 802.3을 표준으로 사용합니다. 1990년대부터 지금까지 가장 널리 사용되는 LAN 기술입니다.

EtherTalk

애플사가 컴퓨터 네트워킹을 위해 만든 일련의 프로토콜 모음입니다. EtherTalk는 1984년 오리지널 매킨토시에 포함되어 있었으나, 현재는 TCP/IP 네트워크를 사용하므로 EtherTalk는 사용되지 않습니다.

FDI

FDI는 Foreign Device Interface의 약자로, 기계 안에 설치된 카드로 동전 투입식이나, 카드 판독식 같은 제3의 도구를 사용할 수 있게 하는 장치입니다. 이러한 장치는 비용을 지불하고 인쇄하는 무인단말기 시스템 등을 가능하게 합니다.

FTP

FTP는 File Transfer Protocol의 약자로, 인터넷이나 인트라넷처럼 TCP/IP를 지원하는 네트워크에서 파일을 교환하는데 주로 쓰이는 프로토콜입니다.

정착기

레이저 프린터에서 토너를 녹여 인쇄 용지에 정착시키는 부품입니다. 고온 롤러와 압력 롤러로 되어있습니다. 프린터 내부에 있는 부품으로 드럼이 회전하여 종이 위에 토너를 입히면 정착기는 용지에 붙어있는 토너 가루를 고온, 고압으로 눌러서 용지에 붙게 만드는 부분입니다. 즉, 토너를 용지 위에 정착시켜 토너가루가 묻어나지 않게 해줍니다.

게이트웨이 (Gateway)

네트워크와 네트워크, 혹은 컴퓨터와 전화선과 같은 다른 종류의 통신망을 상호 접속할 수 있도록 하는 프로토콜 변환기입니다. 컴퓨터와 네트워크가 다른 컴퓨터와 네트워크 접근을 허락해서 널리 이용되고 있습니다.

그레이 스케일 (Grayscale)

컬러 이미지를 흑백 이미지로 변환할 때 이미지의 밝은 부분과 어두운 부분을 나타내는 회색 음영입니다. 색상은 다양한 회색 음영으로 표현됩니다.

하프 톤 (Halftone)

점(dot)의 개수를 다양하게 함으로써 그레이 스케일 효과를 내는 것입니다. 진한 색상의 부분은 많은 개수의 점을 사용하고 연한 색상의 부분은 적은 개수의 점을 사용합니다.

HDD

HDD(Hard Disk Drive)는 일반적으로 하드 드라이브 또는 하드 디스크를 가리키며, 디지털 방식으로 코드화된 데이터를 빠르게 회전하는 자기 표면에 저장하는 비휘발성 저장 장치입니다.

IEEE

IEEE(Institute of Electrical and Electronics Engineers: 국제 전기전자 기술자 협회)는 전기와 관련된 기술 발전을 위해 구성된 비영리 전문 국제 단체입니다.

IEEE 1284

1284 병렬식 포트 표준은 IEEE(Institute of Electrical and Electronics Engineers)에 의해 개발되었습니다. "1284-B"는 프린터와 같은 컴퓨터 주변장치에 부착된 병렬 케이블의 끈 부분에 연결하는 특정 커넥터를 말합니다.

인트라넷 (Intranet)

인터넷 프로토콜과 네트워크를 연결하거나 공공 전자통신 시스템을 사용하여 기업의 정보를 직원들과 함께 나눌 수 있게 해주는 사적 네트워크입니다. 간혹 이 용어는 눈에 보이는 서비스나 내부 웹사이트를 말할 때 사용됩니다.

IP 주소

네트워크 사용상에서 서로의 위치를 확인하고 소통하기 위해서 쓰이는 숫자들로 된 주소입니다.

IPM

IPM이란 Images Per Minute의 약자로, 프린터의 속도를 측정하기 위한 방법입니다. IPM 속도는 1분에 몇 장의 단면인쇄가 가능한지 알려줍니다.

IPP

IPP란 Internet Printing Protocol의 약자로, 인쇄뿐만 아니라 인쇄작업, 종이 크기, 해상도 등을 관리할 수 있는 표준 프로토콜입니다. IPP는 로컬로 사용되거나 인터넷을 통해 여러 대의 프린터기와 함께 사용할 수 있습니다. 또한 접속관리, 인증, 암호화를 지원하여 다른 프린터기보다 안전한 인쇄작업을 가능하게 해줍니다.

IPX/SPX

PX/SPX는 Internet Packet Exchange/Sequenced Packet Exchange를 말합니다. Novell Net/Ware에 의해 사용된 네트워크 프로토콜입니다. IPX는 IP와 비슷한 프로토콜을, SPX는 TCP와 비슷한 프로토콜을 갖고 있어 IPX와 SPX 모두 TCP/IP와 비슷한 접속 서비스를 제공합니다. IPX/SPX는 본래 LAN용으로 설계되었으며, 이러한 목적에 매우 유용한 프로토콜입니다. LAN에서는 일반적으로 IPX/SPX가 TCP/IP보다 나은 성능을 보입니다.

ISO

ISO는 국제 표준기준화기구로 International Standardization Organization의 약자입니다. 전세계적 산업과 상업 표준을 만듭니다.

ITU-T

ITU-T란 International Telecommunication Union - Telecommunication Standardization Sector의 약자로, 국제 전기통신연합으로 라디오와 전자통신의 표준을 선정하고 규제하는 단체입니다. 이 단체의 주요 업무는 라디오 스펙트럼을 할당하는 것과 국제전화 가능하게 나라 사이의 연락망을 관리하는 것을 포함합니다. ITU-T에서 나온 A-T는 전자통신을 의미합니다.

ITU-T No. 1 chart

ITU-T에서 팩스문서 전송을 위해 만든 표준화된 테스트 표입니다.

JBIG

JBIG란 Joint Bi-level Image Experts Group의 약자로 이미지의 정확도나 화질이 떨어지지 않는 압축 표준 방식이며 흑백 화상을 압축하기 위해, 특히 팩스를 위해 만들어 졌지만 다른 이미지에도 쓰일 수 있습니다.

JPEG

JPEG이란 Joint Photographic Experts Group의 약자로, 사진 등의 정지화상을 통신에 사용하기 위해서 압축하는 기술의 표준입니다. 이미지를 만드는 사람이 이미지의 화질과 파일의 크기를 조절할 수 있으며, 이미지 손상이 나타날 수 있습니다.

LDAP

LDAP란 Lightweight Directory Access Protocol의 약자로, 인터넷이나 기업 내의 인트라넷 등의 네트워크 상에서 운영되는 파일이나 디렉터리의 위치를 찾아 접속할 수 있게 해주는 소프트웨어 프로토콜입니다.

LED

Light-Emitting Diode(발광다이오드)라고 불리는 반도체 소자로 빛을 내어 기계의 상태를 표시해주는 장치로 사용됩니다.

MAC 주소

MAC (Media Access Control)주소는 이더넷의 물리적인 주소로, 네트워크 어댑터와 관련된 특별한 식별자입니다. 일반적으로 48비트의 길이로 되어 있으며, 쌍으로 된 16진수로 표현됩니다 (예, 00-00-0c-34-11-4e). 이 주소는 보통 제조업자가 NIC (망 관리 인터페이스 카드)에 미리 입력하며, 광범위한 네트워크에서 라우터가 기계를 찾는 것을 돕습니다.

복합기

사무실에서 사용하는 기계로 프린터, 복사기, 팩스 그리고 스캐너와 같은 기능들을 하나의 본체에 포함하고 있습니다.

MH

MH란 Modified Huffman의 약자로, 팩스로 이미지를 전송 시킬 때 용량을 줄일 수 있게 해 주는 압축방법입니다. ITD-TT4 에서 추천하는 이 방법은 빈 공간을 압축시키는 것입니다. 주로 팩스들이 빈 공간을 지고 있기 때문에 팩스 통신 시간을 줄일 수 있습니다.

MMR

MMR은 Modified Modified READ의 약자로, MR (Modified Read) 방식에 비해 전송 및 수신시간을 줄여 주며 디스크 저장 공간과 네트워크 대역폭을 더 효율적으로 사용할 수 있어 ITU-T T. 6에서 추천하는 압축방법입니다.

모뎀

디지털 통신 장비를 통해 정보를 전달하기 위하여 정보의 형태를 바꾸어 주는 장치로 전송할 아날로그 정보를 디지털정보로 변조하거나, 전송 받은 디지털 정보를 다시 원래의 아날로그 형태로 복조시켜 주는 기능을 합니다.

MR

MR은 Modified READ의 약자로, ITU-T T. 4에서 추천하는 압축방법입니다. MR은 스캔된 첫 줄을 MH를 사용하여 암호화합니다. 다음 줄은 첫 줄과 비교하여 차이가 나는 내용을 암호화하고 전송합니다.

NetWare

Novell, Inc. 에서 개발된 네트워크 운영 시스템입니다. PC에서 여러 가지 일을 실행하기 위해 멀티태스킹을 사용합니다. 요즘은 TCP/IP뿐만 아니라 IPX/SPX도 지원합니다.

OPC

OPC란 Organic Photo Conductor의 약자로 레이저 프린터에서 나오는 레이저 빔을 사용해서 가상 이미지를 만드는 장치로 OPC는 보통 초록색이나 회색의 원통모양입니다. 프린터를 사용함에 따라 드럼이 포함된 이미징 드럼의 노출된 장치가 서서히 닳게 되고, 종이에 의해 스크래치가 날 수 있기 때문에 정확한 방법으로 교체되어야 합니다.

원본

문서, 사진, 글 등 어떤 것에 대한 편집 이전의 최초의 상태를 말하며, 이는 복사되거나, 다른 것을 만들기 위해 재생되거나 전송됩니다.

OSI

Open Systems Interconnection의 약자로, ISO에서 통신을 위해 개발한 모델입니다. OSI는 네트워크 디자인에 표준, 모듈러 방식의 접근방법을 제공해 줍니다. 사용자가 통신 시스템을 구축할 때 컴퓨터나 관련기기를 다른 회사의 제품이라도 쉽게 접속시켜 네트워크화 할 수 있도록 하기 위한 것입니다.

PABX

PABX란 Private Automatic Branch Exchange의 약자로, 사기업 내의 자동 전화 교환 시스템입니다.

PCL

PCL이란 Printer Command Language를 나타내며, Samsung이 프린터 프로토콜로 개발한 PDL(페이지 기술 언어)로 현재 산업 표준이 되었습니다. 1996년 확정된 PCL6는 객체지향형 프로그래밍 기법을 적용, 모듈식 아키텍처 설계와 글꼴 합성기술 등이 추가되어 복잡한 그래픽을 신속하게 인쇄하며 네트워크 성능을 향상시킨 것이 특징입니다.

PDF

PDF란 Portable Document Format의 약자로 Adobe Systems에서 2차원 문서를 표현하기 위해 만들어낸 소유권이 있는 파일 형태로, 폰트나 레이아웃 등의 정보는 파일 내에 있기 때문에 사용자의 시스템에 의존하지 않습니다.

포스트 스크립트

포스트스크립트(PostScript)는 PS라고도 하며, 1982년 Adobe Systems사를 설립한 존 위녹과 찰스 게슈틱이 개발한 페이지 기술 언어입니다. 문자나 그래픽을 수학적 함수로 표현하는 것이 특징이며, 문자의 회전, 확대, 축소 등을 지원하기 때문에 이미지, 그래픽, 텍스트 등을 고품질로 인쇄할 수 있습니다. 프린터나 PC에 내장되어 있는 포스트스크립트 해석기를 통해 출력됩니다.

프린터 드라이버

장치를 구동시키는 소프트웨어로 PC에 연결된 주변기기를 사용하기 위해선 반드시 해당 하드웨어의 드라이버를 설치해야 합니다.

인쇄 용지

프린터, 스캐너, 팩스나 복사기에 사용할 수 있는 종이, 라벨과 투명용지 등을 말합니다.

PPM

PPM이란 Pages Per Minute의 약자로, 레이저 프린터와 같은 페이지 단위의 출력에서 분당 인쇄되어 나오는 페이지 수를 말합니다.

PRN 파일

장치 드라이버를 위한 인터페이스로 소프트웨어가 기본 입출력 시스템 신호를 사용하여 장치 드라이버와 상호작용을 할 수 있게 해주어 많은 작업들이 단순화 될 수 있습니다.

프로토콜

두 대의 컴퓨터가 접속, 통신, 데이터 전송 등을 할 때 절차와 순서를 규정하는 통신규약입니다.

PS

포스트스크립트와 동일한 용어입니다.

PSTN

PSTN은 Public-Switched Telephone Network의 약자로 일반 전화 교환망이라고도 하며, 이것은 일반 가입 전화 서비스를 위한 전화망으로 보통 기업을 전제로 했을 때는 스위치 보드를 사용합니다.

RADIUS

Remote Authentication Dial In User Service의 약자인 RADIUS는 원격 사용자들을 인증하고, 그들에게 시스템에 대한 액세스 권한을 부여하기 위한 클라이언트/서버 프로토콜입니다. RADIUS는 회사가 중앙의 데이터베이스 내에 사용자 프로필을 유지하고, 모든 원격지 서버가 그 데이터베이스를 공유할 수 있도록 해 줍니다.

해상도

프린터에서 인쇄한 인쇄물에 나타나는 선명도를 의미하며 프린터에서의 해상도 단위는 dpi 입니다. 해상도가 높을수록 인쇄물의 이미지가 더욱 선명하다는 것을 의미합니다.

SMB

Server Message Block의 약자인 SMB는 파일, 프린터, 시리얼 포트를 공유하거나, 네트워크 상의 노드들 사이에서 발생하는 다양한 종류의 정보 전달에 사용되는 네트워크 프로토콜입니다. SMB는 또한 프로세스 사이의 인증된 통신 구조를 제공합니다.

SMTP

Simple Mail Transfer Protocol의 약자인 SMTP는 간이 전자 우편 전송 프로토콜이라고도 하며 인터넷 상에서 이메일을 전송하기 위한 표준 프로토콜입니다. SMTP는 비교적 간단하며 1명 이상의 수신자를 표시하여 주

는 텍스트를 기초로 한 프로토콜입니다. 클라이언트 서버간은 프로토콜로서 클라이언트는 이메일 메시지를 서버로 전송할 수 있습니다.

SSID

SSID는 Service Set Identifier의 약자로, 무선 랜을 통해 전송되는 패킷들의 각 헤더에 덧붙여지는 32 바이트 길이의 고유 식별자입니다. 특정 무선 랜에 연결된 모든 무선 장치들은 반드시 동일한 SSID를 사용해야만 하며, 고유한 SSID를 알지 못하는 장치는 그 무선 랜에 접속할 수 없습니다. SSID는 대소문자를 구분하며, 최대 길이가 영문 32자입니다.

서브넷 마스크

네트워크 주소 중에서 서브넷 주소를 식별하기 위한 정보로, 네트워크 주소와 결합하여 주소의 어느 부분이 네트워크 주소이고 어느 부분이 서브넷의 주소인지 판단하는데 쓰입니다.

TCP/IP

Transmission Control Protocol(TCP)/Internet Protocol(IP)은 통신 프로토콜로 현재 인터넷에서 사용되며, 통신 프로토콜이 통일됨에 따라 세계 어느 지역의 어떤 기종도 정보를 교환할 수 있습니다.

TCR

TCR, 즉 Transmission Confirmation Report는 작업 상태, 전송 결과, 정보 전송량 등의 상세한 전송관련 정보 보고서를 말합니다. 이 보고서는 각 작업이 완료될 때마다 인쇄하거나, 오류가 발생했을 때에만 인쇄하도록 설정할 수 있습니다.

TIFF

TIFF는 Tagged Image File Format이 약자로, 해상도 조절이 자유로운 비트맵 형태의 이미지 파일입니다. 보통 스캐너에서 전송된 이미지 데이터를 나타냅니다. TIFF는 태그 정보를 이용하여 화상 데이터의 다양한 속성을 표현합니다. 여러 이미지 처리 응용 프로그램과 호환이 가능합니다.

토너 카트리지

토너란 전기에 대한 극성을 가지고 있는 미립자 형태의 분말입니다. 드럼에 형성된 이미지에 반응하여 용지에 옮겨진 뒤 정착과정을 거쳐 인쇄물을 만들게 됩니다. 토너 카트리지는 토너나 드럼 같은 소모품들의 교환이 용이하도록 별도의 케이스를 제작하여 복잡한 과정 없이 간편하게 소모품을 교체할 수 있도록 고안된 부품을 일컫습니다.

TWAIN

스캐너 하드웨어와 컴퓨터 응용 프로그램 사이에서 동작하는 산업 표준입니다. TWAIN 호환 응용 프로그램에서 TWAIN 호환 스캐너를 사용하면, 스캔되는 이미지를 그 해당 응용 프로그램 안으로 직접 읽어 들일 수 있습니다. 이것은 Microsoft Windows 및 Apple Mac 운영체제에서 사용할 수 있는 이미지 캡처 API입니다.

UNC Path

Windows NT와 다른 Microsoft 제품에서 네트워크 공유 파일이나 폴더로 접속하기 위한 표준방법입니다. 형태는 다음과 같습니다. \\<servername>\<sharename>\<Additional directory>

URL

URL은 Uniform Resource Locator의 약자로, 인터넷 상에 있는 문서와 자료의 국제적 주소입니다. 주소의 앞 부분은 어떠한 프로토콜을 사용할지, 두 번째 부분은 자료가 어디에 있는지에 대한 도메인 이름을 나타냅니다.

USB

USB는 Universal Serial Bus의 약자로, 인텔, 컴팩, IBM, DEC, 마이크로소프트, NEC, 노던텔레콤 등 7개 기업이 표준에 합의한 PC 주변기기 인터페이스 규격입니다. 기존의 시리얼 버스나 패러럴 포트에 비해 전송속도가 빠르고 효율성이 높기 때문에 최근의 PC 주변기기들에서 주로 채택하고 있습니다.

워터마크

인쇄된 용지에 저작자 정보 등을 식별할 수 있도록 연한 색의 글자나 이미지를 삽입하여 인쇄하는 것을 말합니다. 용지 업자들이 자신들의 제품을 표시하기 위해 사용하기 시작해 우표, 통화, 그외 정부에서 위조를 막기 위해 사용하고 있습니다.

WEP

WEP은 Wired Equivalent Privacy 의 약자로, 유선 랜과 동일한 수준의 보안 기능을 무선 랜에도 제공하기 위해 정의된 보안 프로토콜입니다. WEP은 무선 랜을 통해 전송되는 데이터를 암호화함으로써 유선 네트워크와 유사한 데이터 보안 시스템을 제공합니다.

WIA

이미지 아키텍처로 Windows Me와 Windows XP에서 처음 소개되었습니다. WIA를 포함한 스캐너를 사용하면 이들 운영 체제에서 스캔 작업이 시작될 수 있습니다.

WPA

WPA는 Wi-Fi Protected Access의 약자로, Wi-Fi 무선 랜 사용자를 위해 개발된 보안 시스템의 표준으로 기존의 WEP에서 더 발전되었으며 WEP에 비해 보다 정교한 방식으로 데이터를 암호화하고 완전한 사용자 인증 기능을 제공합니다.

WPA-PSK

WPA-PSK는 WPA Pre-Shared Key의 약자로, 가정용 또는 소규모 무선 랜 환경에 적합한 WPA라고 할 수 있습니다. 공유한 키, 또는 무선 액세스 포인트, 무선 노트북이나 데스크 탑 장치에서 생성될 수 있습니다. 새로운 키 관리 기술을 적용하여 다양한 요건에 따라 정교하고 신속하게 암호, 복호화 키를 생성하고 갱신하기 때문에 네트워크 도청이나 공격에 저항력을 갖습니다.

WPS

Wi-Fi Protected Setup(WPS)는 무선 홈 네트워크가 표준입니다. 무선 액세스 포인트가 WPS를 지원한다면 컴퓨터 없이 쉽게 무선 네트워크를 설정할 수 있습니다.

XPS

XML Paper Specification(XPS)은 Page Description Language(PDL)을 위한 사양이자 새로운 문서 형식으로 휴대용 문서 및 Microsoft가 개발한 전자 문서에 적합한 사양입니다. 이것은 새로운 인쇄 경로 및 벡터 기반의 장치 독립적 문서 형식을 토대로 한 XML 기본 사양입니다.

찾아보기

가

구글 클라우드 프린트	58
기능	6
인쇄 용지 특징	114

나

넣기	
용지함 1 에 용지 넣기	27
특수 용지	31
네트워크	
드라이버 설치	
Windows	37
무선 네트워크 사용하기	38
유선 네트워크 사용	35
IPv6 설정	35

다

도움말 사용	66
뒷 모습	19
드라이버 설치	22

마

무선 네트워크	
네트워크 케이블	41
문제	
용지 급지 문제	97
인쇄 문제	99
인쇄 품질 문제	102
전원 문제	98
OS 문제	108

문제 해결	
무선	109

바

본문 표기 아이콘	10
-----------	----

사

사양	113
인쇄 용지	114
상태 표시등 LED 이해하기	94
소모품	
사용 가능한 소모품	79
예상 토너 카트리지 수명	82
주문	79
토너 카트리지 교체	84
소모품 정보	96

아

안전	
아이콘	11
정보	11
앞 모습	18
오버레이 인쇄	
만들기	70
삭제	71
프린트	71
용어 설명	118
용지 걸림	
용지 걸림을 예방할 수 있는 정보	91
해결	92

용지함	
용지함 크기 변경	26
폭과 길이 조정	26
워터마크	
만들기	69
삭제	69
편집	69
유지관리 부품	80
인쇄	
고급 인쇄 기능	67
문서 인쇄	
Windows	62
인쇄 기능	67
인쇄 용지	
라벨 용지	32
용지 받침대	114
인쇄된 용지	33
지침	25
초종량지 121163	32
특수 용지	31

자

자주 쓰는 설정 인쇄	65
정지기능 버튼	20
제품 설치	
고도 설정	24
제품 청소	88
조작부	20

차

청소	
내부	88
외부	88

타

토너 카트리지	
보관	81
삼성 정품이 아니거나 재충전된 토너 카트리지	81
예상 수명	82
취급 지침	81
카트리지 교체	84
토너 고루 섞기	83

파

표기법	10
프린터 상태	75
일반 정보	75
프린트	
소모품 정보	96
mobile OS	53
mobileprint	53

A

AirPrint	56
----------	----

L

LED	
제품 상태	94
Linux	
드라이버 설치	22

M

Mac	
드라이버 설치	22
Mopria	54

S

SyncThru Web Service	44
일반 정보	44

U

Unix	
시스템 요구사항	117

W

Windows	
드라이버 설치	22
시스템 요구사항	116
유선 네트워크로 드라이버 설치	37
일반적인 Windows 문제	108